

«Утверждаю»

Генеральный директор

ОАО «МАПИД»

_____ Л.И. Астрейко

«__» _____ 2025г.

**ФИНАНСОВО-ЭКОНОМИЧЕСКОЕ ОБОСНОВАНИЕ
НЕОБХОДИМОСТИ ВЫДЕЛЕНИЯ ОАО «МАПИД»
ДЕНЕЖНЫХ СРЕДСТВ
ИЗ МИНСКОГО ГОРОДСКОГО ВНЕБЮДЖЕТНОГО
ФОНДА РАЗВИТИЯ СТРОИТЕЛЬНОЙ ОТРАСЛИ
ДЛЯ ПРИОБРЕТЕНИЯ ГРУЗОВОГО АВТОМОБИЛЯ (САМОСВАЛ)
ГРУЗОПОДЪЕМНОСТЬЮ 10 ТОНН С КОЛЕСНОЙ ФОРМУЛОЙ 4x2**

г. МИНСК

2025г.

СОДЕРЖАНИЕ

1. РЕЗЮМЕ	3
2. ХАРАКТЕРИСТИКА ДЕЯТЕЛЬНОСТИ ОБЩЕСТВА	4
3. ОПИСАНИЕ ПРОДУКЦИИ	8
4. ПОТРЕБНОСТЬ ОБЩЕСТВА В ОБНОВЛЕНИИ МАТЕРИАЛЬНО- ТЕХНИЧЕСКОЙ БАЗЫ.....	10
5. ПРЕИМУЩЕСТВА ГРУЗОВОГО АВТОМОБИЛЯ (САМОСВАЛА) ГРУЗОПОДЪЕМНОСТЬЮ 10 ТОНН С КОЛЕСНОЙ ФОРМУЛОЙ 4x2.....	11
6. РЕЗУЛЬТАТЫ МАРКЕТИНГОВЫХ ИССЛЕДОВАНИЙ РЫНКА	13
7. ЗАГРУЗКА ПРИОБРЕТАЕМЫХ ТРАНСПОРТНЫХ СРЕДСТВ	14
8. РАСЧЕТ СРОКОВ ОКУПАЕМОСТИ И ЭКОНОМИЧЕСКОГО ЭФФЕКТА ОТ ПРИОБРЕТЕНИЯ ГРУЗОВОГО АВТОМОБИЛЯ (САМОСВАЛА) ГРУЗОПОДЪЕМНОСТЬЮ 10 ТОНН С КОЛЕСНОЙ ФОРМУЛОЙ 4x2.....	19
ПРИЛОЖЕНИЕ	21

1. РЕЗЮМЕ

ОАО «МАПИД» – это крупнейшая строительная организация Республики Беларусь, сферой деятельности которой является строительство жилья в крупнопанельном исполнении из изделий собственного производства.

В 2025 году обществом планируется ввести в эксплуатацию 240 тыс. м² жилья, выполнить собственными силами строительно-монтажных работ на сумму 579,7 млн. рублей.

Первостепенная задача общества - выполнение «Программы строительства жилья для граждан, нуждающихся в улучшении жилищных условий (в том числе многодетных семей) по г. Минску».

Цель финансово-экономического обоснования – выделение ОАО «МАПИД» денежных средств из внебюджетного фонда строительной отрасли Мингорисполкома для приобретения грузового автомобиля (самосвала) грузоподъемностью 10 тонн с колесной формулой 4*2.

Исходные данные:

Обосновывается необходимость приобретения следующей техники:

грузовой автомобиль (самосвал) грузоподъемностью 10 тонн с колесной формулой 4х2.

Необходимый объем инвестиций для приобретения строительной техники – ориентировочно 203 845,20 рублей с НДС.

В том числе:

- 203 845,20 рублей – средства Минского городского внебюджетного фонда развития строительной отрасли;

Задачи проекта: настоящее финансово-экономическое обоснование содержит обоснование необходимости приобретения грузового автомобиля (самосвала) грузоподъемностью 10 тонн с колесной формулой 4х2 для обеспечения выполнения программы строительства жилых домов для группы граждан, нуждающихся в улучшении жилищных условий, а также оценку эффективности проекта.

2. ХАРАКТЕРИСТИКА ДЕЯТЕЛЬНОСТИ ОБЩЕСТВА

2.1. Паспорт общества

Отрасль	Строительство
Полное наименование:	Открытое акционерное общество «МАПИД»
Сокращенное наименование:	ОАО «МАПИД»
Основные виды деятельности	Строительство жилых домов
Юридический адрес:	220036, г. Минск, ул.Р.Люксембург,205
Дата регистрации:	26 февраля 2001 года
Учредители общества	Минский городской комитет по управлению государственным имуществом и приватизации
Распределение уставного фонда в долях:	- государства – 92,3556%; - прочих участников -7,6444%.
Общества, в которых ОАО «МАПИД» является учредителем, участником, акционером	ОАО «Белинвестбанк»; ООО «Внешминскстрой»; ОАО «Красносельскстройматериалы»; СООО «ЦИТ «МАПИД».

2.2 Краткая характеристика ОАО «МАПИД»

Общество является коммерческой организацией – юридическим лицом: имеет самостоятельный баланс, печать, штампы, бланки со своим наименованием, товарный знак, знак обслуживания, расчетный и иные счета в учреждениях банков.

Место нахождения Общества: Республика Беларусь, г. Минск, ул. Р. Люксембург, 205.

Высшими органами управления общества являются общее собрание акционеров и наблюдательный совет ОАО «МАПИД».

ОАО «МАПИД» организация, специализирующаяся на возведении жилых домов в крупнопанельном исполнении. Также обществом осуществляется строительство объектов инженерно-транспортной инфраструктуры, объектов социального, образовательного и иного назначения.

Предприятие выполняет собственными силами более 93% объемов работ, как по возведению отдельных объектов, так и по застройке микрорайонов, начиная от инженерной подготовки территории до сдачи заказчику готового объекта.

На протяжении последних лет у Общества сложились деловые отношения с такими заказчиками, как ГПО «Минскстрой», КУП «УКС Мингорисполкома», КУП «УКС Миноблисполкома», КУП «УКС Заводского района г.Минска», КУП «УКС Фрунзенского района г.Минска».

Возводимое обществом жилье отличается относительно невысокой стоимостью, что, прежде всего, обеспечивается за счет высоких темпов производства строительно-монтажных работ (*в среднем 6 - 10 месяцев с полным комплексом отделочных работ*).

За свою историю организацией введено в эксплуатацию более 26 млн. м² жилья, из них порядка 75-80% - для граждан, нуждающихся в улучшении жилищных условий.

Кроме того, в портфеле заказов общества присутствуют детские сады (в м-не *Магистр*, г. Минск), школы (в г. *Собинка*, Российской Федерации) гостиницы (на пр. *Победителей* и на пр-те *Конституции*, г. *Вильнюс*, Литва), спортивные объекты (крытая ледовая площадка в г. *Новополоцк*), а также объекты инженерной и транспортной инфраструктуры (например, м-н *Лошица-9*, г. Минск, пос. *Солнечный*, Минский район), паркинги (на ул. *Бельского*, 28, г. Минск) и пр.

Продукция предприятия соответствует международному сертификату системы качества в соответствии с требованиями МС ИСО 9001:2015.

В состав ОАО «МАПИД» входит 17 структурных обособленных подразделений (филиалов).

Предприятие несет значительную социальную нагрузку – на балансе имеются 7 общежитий, 5 пунктов общественного питания, 3 медицинских пункта, спортивный комплекс, детский оздоровительный лагерь "Борок" на 600 мест в смену, где ежегодно отдыхают в летний период около 3000 детей.

Списочная численность работающих в организации на 01.10.2025 года составляет 5856 чел., в том числе рабочих 4595 чел.

Общество расположено в черте города в разных его частях.

Основными видами деятельности являются:

- строительство жилых многоэтажных крупнопанельных домов «под ключ»;
- выполнение функций генподрядчика;
- все виды земляных и дорожно-строительных работ;
- выполнение строительных, отделочных, сантехнических и электротехнических работ по прямым договорам;
- изготовление бетонных и железобетонных изделий и конструкций;

- изготовление металлоконструкций;
- изготовление противопожарных дверей;
- производство сухих смесей;
- производство красок, эмалей и шпаклевок;
- изготовление товарных бетонов и растворов;
- теплоизоляция трубопроводов;
- кровельные работы.

3. ОПИСАНИЕ ПРОДУКЦИИ

ОАО «МАПИД» является крупнейшей организацией стройкомплекса республики и выполняет подрядные работы по строительству социального жилья. Построенное жилье имеет устойчивую репутацию недорогого и одновременно качественного.

ОАО «МАПИД» выпускается более четырех тысяч наименований продукции сборного железобетона для дальнейшего возведения объектов в сериях ОАО «МАПИД». Кроме этого, обществом осуществляется производство металлоизделий различного назначения, дверей и окон ПВХ, а также отделочных материалов.

На сегодняшний день, ОАО «МАПИД» предлагает потребителям 4 серии жилых домов, а именно:

- М464-У1(1-10 этажном исполнении)
- М464-М (1-16 этажном исполнении)
- М111-90 (1-19 этажном исполнении)
- 111-ШШ-16-1.15 (1-9 этажном исполнении)

Принимая во внимание задачи, поставленные перед строительной отраслью Правительством Республики Беларусь по минимизации себестоимости СМР можно сделать вывод, что крупнопанельное домостроение, применяемое ОАО «МАПИД» является на сегодняшний день одним из приоритетных направлений в решении проблем, связанных со строительством социального жилья (за короткий промежуток времени ОАО "МАПИД" было освоено возведение нескольких типов блок-секций с новыми планировочными решениями, направленными на улучшение потребительских качеств жилья и удешевления стоимости 1 м² площади).

Примеры возводимых зданий представлены на рис. 3.1-3.4.



Рис. 3.1 Жилые дома на базе серии М464-У1



Рис. 3.2 Многоквартирный жилой дом 464-М в 16 эт. исполнении

Рис. 3.3 Жилой дом на базе серии М 111-90



Рис. 3.4 Индивидуальные жилые дома (на базе серии ИШЦ)

4. ПОТРЕБНОСТЬ ОБЩЕСТВА В ОБНОВЛЕНИИ МАТЕРИАЛЬНО-ТЕХНИЧЕСКОЙ БАЗЫ

В связи с несоответствием сметной и фактической стоимости материальных ресурсов, применяемых для строительства объектов жилья, финансируемого за счет бюджетных и приравненных к ним средств, в ОАО «МАПИД» в настоящее время складывается сложная финансово-экономическая обстановка – имеет место дефицит оборотных средств, имеют место трудности с выплатой заработной платы работникам общества, снижаются коэффициенты финансовой устойчивости общества, отсутствуют резервы для воспроизводства основных фондов и пр.

Справочно. В 2021-2022 году по указанным причинам отток оборотных ресурсов ОАО «МАПИД» составил порядка 16 млн. рублей.

Данную ситуацию отягощает относительно высокая финансовая нагрузка общества в виде полученных ранее кредитных ресурсов, выплата процентов по которым еще больше ухудшает финансовое состояние общества.

Справочно. По состоянию на 01.11.2024 сумма кредитного портфеля ОАО «МАПИД» составляет 78,5 млн. руб.; процентные ставки по привлеченным кредитным ресурсам под основную деятельность в белорусских рублях составляют порядка 5-12% годовых.

Ввиду текущего дефицита собственных оборотных средств общество в 2021-2024 годах не реализует крупных проектов по модернизации основного производства и обновлению технологического а/транспорта.

Справочно. В последние несколько лет было модернизировано бетоносмесительное производство СУ-246 (последний этап запланирован на 2025г.), модернизированы производственные линии 8 и 9 пролетов завода филиала СУ-246. Также были закуплены 4 кассетные установки по производству внутренних стен и кассета лестничных маршей для завода КПД-1. Ввиду значительного износа основных средств Общество остро нуждается в модернизации производственных мощностей и обновлении парка технологического автотранспорта.

5. ПРЕИМУЩЕСТВА ГРУЗОВОГО АВТОМОБИЛЯ (САМОСВАЛА) ГРУЗОПОДЪЕМНОСТЬЮ 10 ТОНН С КОЛЕСНОЙ ФОРМУЛОЙ 4x2.

В настоящее время УМСП-154 ОАО «МАПИД» осуществляет с помощью грузовых автомобилей (самосвалов) большой объем перевозки инертных материалов с карьеров Минской области, а так же различных строительных смесей и материалов на строительные объекты ОАО «МАПИД». Помимо перевозки инертных материалов самосвалы используются при выполнении земляных работ, а именно отвоз (подвоз) грунта при отрывке котлованов, при прокладке инженерных сетей и т.д.

Техническое состояние грузовых автомобилей (самосвалов) грузоподъемностью до 10 тонн с колесной формулой 4x2 на ноябрь 2025

№ п/п	Инв. №	Год выпуска	Техническое состояние	Примечание
1.	МАЗ-5551А2	2013	Исправен	
2.	МАЗ-5551А2	2013	Исправен	
3.	МАЗ-5551А2	2011	Исправен	
4.	МАЗ-5551А2	2011	Исправен	
5.	МАЗ-5551А2	2009	Исправен	
6.	МАЗ-5551А2	2009	Исправен	
7.	МАЗ-5551А2	2009	Исправен	
8.	МАЗ-5551А2	2009	Исправен	
9.	МАЗ-5551А2	2009	Исправен	
10.	МАЗ-555102	2015	Исправен	

По состоянию на ноябрь УМСП-154 ОАО «МАПИД» имеет на балансе 10 грузовых автомобилей (самосвалов) грузоподъемностью 10 тонн, которые отработали нормативный срок службы (процент износа – 100%).

На основании изложенного, в целях осуществления непрерывной доставки строительных смесей и различных материалов, своевременного ввода в эксплуатацию объектов в соответствии с утвержденными графиками, соблюдения требований Правил дорожного движения, а так же в целях обновления парка грузовых автомобилей, необходимо приобрести грузовой автомобиль (самосвал) грузоподъемностью до 10 тонн с колесной формулой 4x2.

Преимуществами современного грузового автомобиля (самосвала) грузоподъемностью 10 тонн с колесной формулой 4x2 является большой объем грузовой платформы (кузова), а также высокая прочность несущей рамы и ремонтпригодность узлов и агрегатов, что позволяет снизить затраты на поддержание техники в исправной ситуации. Современные дизельные двигатели стандарта Евро-5, которыми оборудованы грузовые автомобили (самосвалы), обладают большой мощностью и высокой топливной экономичностью, а также увеличенным межсервисным интервалом, что в свою очередь позволяет снизить эксплуатационные затраты.

**Техническое задание на закупку грузового автомобиля (самосвала)
грузоподъемностью 10 тонн с колесной формулой 4x2**

Экологический класс двигателя	Евро 5
Колесная формула	4x2
Коробка передач, число передач	9 ступ.
Объем топливного бака, в литрах	300
Мощность двигателя, кВт	Не менее 190
Шины	315/80R22.5
Тип кабины	малая с низким тоннелем
Тип платформы	П-образная
Объем платформы, м ³	Не менее 8
Тип разгрузки	задняя
Максимальная скорость, км/ч	Не менее 80
Технически допустимая грузоподъемность, кг	Не менее 11 000
Снаряженная масса автомобиля, кг	Не более 9 000
Технически допустимая полная масса автомобиля, кг	Не более 21 000

6. РЕЗУЛЬТАТЫ МАРКЕТИНГОВЫХ ИССЛЕДОВАНИЙ РЫНКА

С целью определения возможных поставщиков грузового автомобиля (самосвала) грузоподъемностью 10 тонн с колесной формулой 4х2, были проведены маркетинговые исследования (приложение), в результате которых были определены поставщики грузового автомобиля (самосвала), отвечающего техническим требованиям:

Результаты маркетинговых исследований приведены в таблице:

№	Наименование участника, Наименование товара	Стоимость предложения, руб. (с НДС)	Условия оплаты	Срок поставки
1	ООО «Парадавто» КАМАЗ-53605-6011-48	204 665,00 бел. руб. с НДС	Аванс 20%, 80% после уведомления о готовности к отгрузке	30 к.д.
2	ОАО «МАЗ» управляющая компания холдинга «БЕЛАВТОМАЗ» МАЗ-555025-581-000	203 845,20 бел. руб. с НДС	Аванс 50%, 50% после уведомления о готовности к отгрузке	180 к.д.

Соответствие техническим требованиям, указанным в технико-экономическом задании приведены в таблице:

№	Полное наименование участника	Соответствие/ несоответствие	Замечания
1	ООО «Парадавто» КАМАЗ-53605-6011-48	соответствует	-
2	ОАО «МАЗ» управляющая компания холдинга «БЕЛАВТОМАЗ» МАЗ-555025-581-000	соответствует	-

Проведенные маркетинговые исследования показали, что на сегодняшний день минимальная ориентировочная стоимость грузового автомобиля (самосвала) грузоподъемностью 10 тонн с колесной формулой 4х2 составляет 203 845,20 бел. руб. с НДС.

7. ЗАГРУЗКА ПРИОБРЕТАЕМЫХ ТРАНСПОРТНЫХ СРЕДСТВ

Грузовые автомобили (самосвалы) грузоподъемностью 10 тонн с колесной формулой 4x2 осуществляют значительный объем перевозок как для нужд УМСП-154, так и для обособленных подразделений ОАО «МАПИД», а именно:

- перевозка различных инертных и строительных материалов;
- отвоз/подвоз грунта на строительных объектах;
- вывоз отходов от сноса зданий и сооружений;

На сегодняшний день все грузовые автомобили (самосвалы) грузоподъемностью 10 тонн с колесной формулой 4x2 задействованы и выполняют большой объем перевозок, как с карьеров Минской области, так и на следующих строительных объектах ОАО «МАПИД»:

"Разработка комплексного архитектурного проекта жилой застройки с объектами инженерной инфраструктуры и улично-дорожной сети в границах улиц Шаранговича, Горецкого, Рафиева. Квартал №2." Распределительные сети, благоустройство и озеленение территории. 6 пусковой комплекс; "Застройка микрорайона Лошица-10". 2-ая, 3-я очередь строительства. Проект застройки. (2-ая очередь строительства); Многоквартирные жилые дома в границах Логойского тракта, ул.Волгоградской, Кнорина, Севастопольской. Проект застройки. 2-7я очереди строительства; "Строительство группы многоэтажных жилых домов со встроенными помещениями общественного назначения №7, №8 по г/п по ул. Р. Люксембург и многоуровневой автостоянки". Проект застройки; "Застройка микрорайона Северный в г. Минске". 4 очередь. Жилые дома №1.6, №1.7, №2.6, №2.7, №2.8, №2.9, №2.10 (по г/п); Строительство многоквартирных жилых домов типовых потребительских качеств до десяти этажей, на территории войсковой части 68473 в военном городке "Колодищи". Инженерно-транспортная инфраструктура; "Застройка территории в границах ул. М.Лынькова-П. Глебки - проезд Масюковщина. Квартал №4". Проект застройки. (1-я, 2-я, 3-я, 4-я очереди); "Застройка территории в границах ул. М. Лынькова-П. Глебки- проезд Масюковщина. Квартал №3". Многоквартирный жилой дом

№11 по генплану; "Группа жилых домов в границах ул. Карвата- ул. Геологическая- ул. Высокая- ул. Связистов". 3 очередь строительства. Жилой дом №8 по г.п.; "Группа многоквартирных жилых домов в границах ул. Клецкая, ул. Копыльская, ул. Уборевича" 3-я очередь; "Застройка территории в границах ул.М. Лынькова - П. Глебки - проезд Масюковщина. Квартал №4". 3-я очередь строительства. Многоквартирный жилой дом №8 по генплану; "Многоквартирный жилой дом в границах ул.Прилукская-ул.Глаголева-2-й Прилукский пер. в г. Минске"; "Жилой микрорайон в районе п. Солнечный Минского района" ж.д. 4.2 и 4.4.

Справочно: в 2024 году заказчиками введено 222 199 м² жилых домов серий ОАО «МАПИД», в том числе:

№ п/п	Наименование объектов	Заказчик	Площадь (м ²)	Серия дома
1	ж.д. №25 Шаранговича	УКС Фрунзенского р-на	7 400	М111-90
2	ж.д. №27 Шаранговича	УКС Фрунзенского р-на	7 400	М111-90
3	ж.д. Сеница	УКС Миноблисполкома	13 206	М464-У1
4	ж.д. №1 Смолевичи	УКС МГИ	4 034	М464-У1
5	ж.д. №28 Шаранговича	УКС Фрунзенского р-на	7 325	М111-90
6	ж.д. Денисовская	УКС МГИ	7 459	М111-90
7	ж.д. №1.1 Солнечный	МАПИД	5 872	КПД
8	Северный 2 оч.	МАПИД	2 849	КПД
9	ж.д. №5 Магнитная	УКС Заводского р-на	7 401	М111-90
10	ж.д. №7 Магнитная	УКС Заводского р-на	7 401	М111-90
11	ж.д. №8 Смолевичи	УКС МГИ	8 557	М464-У1
12	ж.д. №18 Смолевичи	УКС МГИ	12 564	М464-У1
13	ж.д. №4 Волгоградская	УКС Центрального р-на	8 552	М464-М
14	ж.д. №3.1 Рыбалко	БЕЛАТЭП	7 607	М111-90
15	ж.д. №3.2 Рыбалко	БЕЛАТЭП	4 358	М464-М
16	ж.д. №3.3 Рыбалко	БЕЛАТЭП	3 248	М464-У1
17	ж.д. №1.2 Солнечный	МАПИД	5 874	КПД
18	ж.д. Прилуки	УКС Миноблисполкома	13 769	М464-У1
19	ж.д. Ратомка	УКС Минского р-на	13 651	М464-У1
20	ж.д. в а.г. Сеница	ОАО «Гастелловское»	7 874	М464-У1
21	ж.д. №3 Волгоградская	УКС Центрального р-на	8 552	М464-М
22	ж.д. №2 Ангарская	УКС Заводского р-на	7 572	М111-90
23	ж.д. №1 Карвата	УКС Заводского р-на	7 460	М111-90

24	ж.д. №2 Карвата	УКС Заводского р-на	7 460	М111-90
25	ж.д. №19 Шаранговича	УКС Фрунзенского р-на	13 274	М464-У1
26	ж.д. №21 Шаранговича	УКС Фрунзенского р-на	10 641	М464-У1
27	ж.д. №3 Клумова	УКС Заводского р-на	7 901	М464-У1
28	ж.д. №1.3 Сонечный (Б)	МАПИД	2 938	КПД
		ИТОГО	222 199	

Загрузка планируемого к приобретению грузового автомобиля (самосвала) грузоподъемностью 10 тонн с колесной формулой 4х2 подтверждается программой строительства на 2025 и последующие годы.

Жилые дома, планируемые к вводу в эксплуатацию в 2025 году:

№	Объект	Заказчик	Площадь	Серия
1	ж.д. №1 Ангарская	УКС Заводского р-на	7 580	М111-90
2	ж.д. №1.3 Сонечный (А)	МАПИД	2 943	КПД
3	ж.д. №4 Боровляны	УКС Минского района	9 202	М464-У1
4	ж.д. №4 Лошица-7	УКС Мингорисполкома	4 900	М464-У1
5	ж.д. №5 Лошица-7	УКС Мингорисполкома	4 895	М464-У1
6	ж.д. №3 Боровляны	УКС Минского района	10 924	М464-У1
7	ж.д. №3 Карвата	УКС Заводского р-на	7 460	М111-90
8	ж.д. №20 Шаранговича	УКС Фрунзенского р-на	17 136	М464-М
9	ж.д. №1 Магистр	УКС Мингорисполкома	7 837	М111-90
10	ж.д. №2 Магистр	УКС Мингорисполкома	4 072	М464-У1
11	ж.д. №3 Северный	МАПИД	1 589	КПД
12	ж.д. №4 Карвата	УКС Заводского района	7 465	М111-90
13	ж.д. на тер. ВЧ3214	УКС Советского района	7 468	М111-90
14	ж.д. в г. Дзержинске	УКС Дзержинского района	6 716	М464-У1
15	ж.д. по ул. Жукова	УКС Запад	4 759	М464-У1
16	ж.д. №3 Сокол	УКС Запад	7 036	М464-У1
17	ж.д. №1,2 Мачулищи	УКС Минского района	15 675	М464-У1
18	ж.д. №2 Волгоградская	УКС Заводского района	8 558	М464-М
19	ж.д. №8 Р.Люксембург	УКС Запад	6 285	М111-90
20	ж.д. №1 Уборевича	УКС Заводского района	6 633	М111-90
21	ж.д. в г. Фаниполь	АК Дзержинский	7 641	М464-У1
22	ж.д. №2 К4 Масюковщина	УКС Запад	11 257	М464-У1
23	ж.д. №2 Уборевича	УКС Запад	6 633	М111-90
24	ж.д. №5 Волгоградская	УКС Заводского района	4 058	М464-У1
25	ж.д. №1 Волгоградская	УКС Заводского района	8 558	М464-М
26	ж.д. №10 Смолевичи	УКС Мингорисполкома	6 343	М464-У1
27	ж.д. №11 Смолевичи	УКС Мингорисполкома	6 296	М464-У1

28	ж.д. №1.4 Сонечный	МАПИД	5 882	КПД
29	ж.д. Глаголева	УКС Мингорисполкома	7 459	М111-90
30	ж.д. Рыбалко	УКС Мингорисполкома	7 435	М111-90
31	ж.д. №1.5 Сонечный	МАПИД	5 882	КПД
32	ж.д. №7 Смолевичи	УКС Мингорисполкома	6 347	М464-У1
33	ж.д. №1, 2 Копыльская	УКС Заводского района	7 483	М464-У1
34	ж.д. №4 Сокол	УКС Запад	7 018	М464-У1
35	ж.д. №5 Сокол	УКС Запад	7 886	М464-У1
36	ж.д. №5 Карвата	УКС Заводского р-на	7 465	М111-90
37	ж.д. №3 Уборевича	УКС Заводского района	6 633	М111-90
38	ж.д. №1 Колодищи	УКС Миноблисполкома	7 604	М464-У1
39	ж.д. №2 Колодищи	УКС Миноблисполкома	10 547	М464-М
40	ж.д. №3 Колодищи	УКС Миноблисполкома	10 695	М464-У1
		ИТОГО	269 253	

Жилые дома, запланированные на 2026-2029г.г.:

№	Объект	Площадь (тыс. м2)	Планируемые сроки реализации (годы/тыс. м2)			
			2026	2027	2028	2029
1	Застройка «Ангарская – Магнитная»	21	8	13		
2	Застройка Карвата-Геологическая	52	22			
3	Застройка М1 Геологическая - Карвата	12	5	7		
4	Застройка по ул. Гурского	7		7		
5	Застройка «Сокол»	42	5			
6	Застройка Шаранговича М1	32		13		
7	Застройка Масюковщина К4	35	24			
8	Застройка «Лошица-10»	80	10	35	18	17
9	Застройка «Лошица-9»	23	23			
10	Застройка ВЧ Колодищи	80	50			
11	Жилые дома Мачулищи	30	15			
12	Город-спутник Смолевичи	83	8	27	28	
13	Жилые дома Боровляны	40	13	7		
14	Застройка Масюковщина К3	155	19	32	45	59
15	Застройка по ул. Р.Люксембург	42	7	14	14	
16	Застройка по ул. Гвишиани	21	14	7		
17	Застройка по ул. Дунина - Марцинкевича	29		29		
18	Застройка Янковского-Горецкого 1 оч.	20		10	10	
19	Застройка пос. Колодищи	980		22	70	100
20	Застройка «Лошица-5»	45			15	30
21	Застройка «Рыбалко – Нахимова»	30		15	15	
22	Застройка пос. Сонечный	52	12	12	12	16
23	Застройка по ул. Маяковского	25		5	10	10
24	Застройка по ул. Паулины Мяделки	88		25	31	32
25	Застройка ул. Челюскинцев - Одесская	72			12	32
26	Застройка по ул. Железнодорожной	42		15	20	7
27	Точечные объекты	87	55	5	10	17
	Итого	2 225	290	300	310	320

Вывод: Учитывая увеличение объемов строительства жилья производства ОАО «МАПИД» на 2025 и последующие годы, загрузка планируемой к приобретению техники будет обеспечена на долгосрочную перспективу.

8. РАСЧЕТ СРОКОВ ОКУПАЕМОСТИ И ЭКОНОМИЧЕСКОГО ЭФФЕКТА ОТ ПРИОБРЕТЕНИЯ ГРУЗОВОГО АВТОМОБИЛЯ (САМОСВАЛА) ГРУЗОПОДЪЕМНОСТЬЮ 10 ТОНН

№	Наименование закупаемой техники	Кол-во	Стоим., руб. с НДС 20%
1.	Самосвал 10тн	1 шт.	203 845,2
ИТОГО:			203 845,2

Стоимость самосвала 10 тонн без НДС 169 871,00 рублей.

Таблица 2.1. Стоимость 1 м/ч самосвала

№п/п	Наименование статей затрат	на 1м/ч
1	Заработная плата водителя	13,55
2	Отчисления на соц.страх	4,61
3	Отчисления в БГС	0,11
5	Общепроизводственные расходы (160,42% от п.1)	21,74
6	Общехозяйственные расходы (12,74% от п.1)	1,73
7	Итого себестоимость м/ч	41,74
8	Прибыль 10%	4,17
9	Амортизация*	12,04
10	Доход	16,21

*) расчет амортизации

$$A = C / \text{СПИ}$$

A- амортизация

C-стоимость (без НДС)

СПИ -срок полезного использования

Срок полезного использования согласно классификатору-2012 – 7 лет.

Амортизация=169 871,00/ 7 лет*12 мес* фонд рабочего времени (168ч)= 12,04 руб.

СУММА ЭКОНОМИЧЕСКОГО ЭФФЕКТА за 1 машино-час:

1) За счет использования собственного самосвала 10т вместо аренды аналога у сторонней организации

Наименование техники	Стоимость работы за 1 машино-час, руб.	Экономический эффект за 1 машино-час, руб.
Самосвал 10 т	34,57	34,43
Аренда аналога у сторонней организации	69,00	

ЭЭ= С1-С2

ЭЭ – экономический эффект

С1- стоимость аренды у сторонней организации за м/ч

С2- себестоимость м/ч собственной техники

Экономический эффект за 1 год при режиме работы 2 смены (16 часов):

34,43 руб. * 252 дня * 16 часов = 138821,76 руб.

РАСЧЕТНЫЙ СРОК ОКУПАЕМОСТИ:

$PCO=C/(D*\text{годовой фонд рабочего времени})$

PCO- расчетный срок окупаемости

С-стоимость (без НДС)

Д – доход*

* доход=прибыль+амортизация

169 871,00 / (16,21 руб*252 дня*16 часов) =2,6 лет.

Наименование показателя	На 1 ед
Общий экономический эффект за год, тыс.р	139
Срок окупаемости, лет	2,6

Критерии оценки проекта (ОАО «МАПИД»):

	Наименование	Факт на 01.10.2025	План на 01.01.2026 (без учета приобретаемого самосвала)	План на 01.01.2026 (с учетом приобретаемого самосвала)	План на 01.01.2027 (с учетом приобретаемого самосвала)	План на 01.01.2028 (с учетом приобретаемого самосвала)	План на 01.01.2029 (с учетом приобретаемого самосвала)	План на 01.01.2030 (с учетом приобретаемого самосвала)
1	Коэффициент оборачиваемости основных средств	3	1,8	2,0	2,0	2,0	2,0	2,0
2	Коэффициент текущей ликвидности	0,95	1,2	1,2	1,2	1,2	1,2	1,2
3	Рентабельность продаж, %	8,6	4,0	4,0	4,0	4,0	4,0	4,0
4	Коэффициент износа основных средств	59,3	58,9	58,8	60,5	61,3	62,7	62,9
5	Снижение затрат на производство и реализацию продукции в абсолютных величинах (в тыс.руб) при вводе в эксплуатацию приобретаемых основных средств				139*0,5=69,5	139	139	139
6	Простой период окупаемости, лет	2,6						

ПРИЛОЖЕНИЕ

Открытое акционерное общество
«МИНСКИЙ АВТОМОБИЛЬНЫЙ ЗАВОД» -
крупная компания холдинга
«БЕЛАУТАМАЗ» (АО «МАЗ» -
крупная компания холдинга
«БЕЛАУТАМАЗ»)



Открытое акционерное общество
«МИНСКИЙ АВТОМОБИЛЬНЫЙ ЗАВОД» -
управляющая компания холдинга
«БЕЛАВТОМАЗ» (АО «МАЗ» -
управляющая компания холдинга
«БЕЛАВТОМАЗ»)

УПРАВЛЕНИЕ ПРОДАЖИ ГРУЗОВОЙ ТЕХНИКИ В
РЕСПУБЛИКУ БЕЛАРУСЬ, РФ И УКРАИНУ

УПРАВЛЕНИЕ ПРОДАЖ ГРУЗОВОЙ ТЕХНИКИ В
РЕСПУБЛИКУ БЕЛАРУСЬ, РФ И УКРАИНУ

220021, г. Минск, вул. Сацыялістычная, 2
Тел.: (+375-17) 217-93-89, 217-23-22
Факс: (+375-17) 217-92-05
e-mail: gb@maz.by

220021, г. Минск, ул. Социалистическая, 2
Тел.: (+375-17) 217-93-89, 217-23-22
Факс: (+375-17) 217-92-05
www.maz.by

«16» сентября 2025 № 158-1-11/9799

УМСР-154 ОАО «МАПИД»

Сообщаем Вам о возможности изготовления и поставки следующей автомобильной техники производства ОАО «МАЗ» - управляющая компания холдинга «БЕЛАВТОМАЗ» по ценам, действующим 16.09.2025:

Автомобиль МАЗ-6501С5-582-000 - 276 800,40 BYN с НДС
Стоимость 2-х единиц техники - 553 600,80 BYN с НДС

Автомобиль самосвал с колесная формула 6x4, двигатель дизельный ЯМЗ, мощность 327 л.с., КПИ механическая 9-и ступенчатая, грузоподъемность 20 650 кг, полная масса автомобиля 33 500 кг, снаряженная масса 12 850 кг, объем платформы 12,5 м³, П-образная платформа, задняя разгрузка, кабина малая, топливный бак 300 л, задняя подвеска рессорно-балансирная 26 т, АБС, шины 315/80R22,5.

✓ Автомобиль МАЗ-6501С5-584-000 - 278 354,40 BYN с НДС
Стоимость 2-х единиц техники - 556 708,80 BYN с НДС

Автомобиль самосвал с колесная формула 6x4, двигатель дизельный ЯМЗ, мощность 327 л.с., КПИ механическая 9-и ступенчатая, грузоподъемность 20 500 кг, полная масса автомобиля 33 500 кг, снаряженная масса 13 000 кг, объем платформы 15,4 м³, П-образная платформа, задняя разгрузка, кабина малая, топливный бак 300 л, задняя подвеска рессорно-балансирная 26 т, АБС, шины 315/80R22,5.

Автомобиль МАЗ-555025-580-000 - 202 292,40 BYN с НДС

Автомобиль самосвал, колесная формула 4x2, двигатель дизельный БМВК, мощность 269 л.с., КПИ механическая 9-и ступенчатая, грузоподъемность 10 300 кг, полная масса автомобиля 19 000 кг, снаряженная масса 8 700 кг, объем платформы 6,2 м³, П-образная платформа с задней разгрузкой, кабина малая, топливный бак 300 л, задняя подвеска рессорная 11,5 т, АБС, шины 315/80R22,5.

✓ Автомобиль МАЗ-555025-581-000 - 203 845,20 BYN с НДС

Автомобиль самосвал, колесная формула 4x2, двигатель дизельный БМВК, мощность 269 л.с., КПИ механическая 9-и ступенчатая, грузоподъемность 11 700 кг, полная масса автомобиля 20 500 кг, снаряженная масса 8 800 кг, объем платформы 8,4 м³, П-образная платформа с задней разгрузкой, кабина малая, топливный бак 300 л, задняя подвеска рессорная 13 т, АБС, шины 315/80R22,5.

Техника требует изготовления.

Условия оплаты: 50% предварительная оплата в течение 10 календарных дней от даты заключения контракта, остаток стоимости оплачивается в течение 10 календарных дней от даты письменного уведомления о готовности товара.

Срок изготовления товара: в течение 180 календарных дней от даты зачисления 50% предоплаты на расчетный счет Продавца.

Однако, в случае задержки поставки техники по причине несвоевременного исполнения (опоздания от исполнения) обязательства поставщиком комплектующих (запасных частей) или наступления иных обстоятельств, не зависящих от ОАО «МАЗ», последний вправе в одностороннем внесудебном порядке изменить договор поставки и по своему выбору: увеличить срок поставки автотехники и/или внести изменение в ее комплектацию с сохранением технических характеристик. О наступлении указанных обстоятельств и изменении соответствующих условий договора поставки с указанием причин таких изменений ОАО «МАЗ» будет извещать дополнительно.

Срок поставки товара: в течение 10 календарных дней от даты зачисления 100% предоплаты на расчетный счет Продавца при условии письменного уведомления о готовности товара к отгрузке.

Условия поставки товара: отгрузка товара осуществляется силами Продавца:

- в г. Минск – для автомобилей МАЗ-555025;
- в г. Могилев – для автомобилей МАЗ-6501С5.

Продавец оформляет необходимые документы. Доставка товара осуществляется **самовывозом**.

Реализация автотехники «МАЗ» возможна через все лизинговые организации Республики Беларусь.

Обращаем внимание, что реализация автотехники ОАО «МАЗ» также возможна по государственной программе в соответствии с Указом Президента Республики Беларусь от 02.04.2015 №146 «О финансировании закупки современной техники и оборудования» через лизинговые организации ОАО «Промагролизинг» и ООО «АСБ Лизинг».

Для получения более подробной информации по условиям оформления кредита или лизинга следует обращаться в лизинговые компании или банки Республики Беларусь.

Сервисное обслуживание проводится на сервисных центрах в Республике Беларусь, контактные телефоны и адреса, которых указаны на сайте www.maz.by.

Гарантийный срок на продукцию, установленный ОАО «МАЗ» - управляющая компания холдинга «БЕЛАВТОМАЗ» составляет 24 месяца при условии, что пробег за данный период не превысит 100 000 км.

Гарантийные обязательства на перечисленные выше модели указываются в сервисной книжке на каждую единицу продукции.

ОАО «МАЗ» - управляющая компания холдинга «БЕЛАВТОМАЗ» является единственным производителем техники марки «МАЗ» на территории Республики Беларусь.

Реализация автотехники на территории Республики Беларусь осуществляется ОАО «МАЗ» - управляющей компанией холдинга «БЕЛАВТОМАЗ» самостоятельно, дилерская сеть отсутствует.

По вопросам приобретения техники необходимо обращаться в отдел реализации автотехники в РБ по тел.: (+37517) 217-23-22, 217-25-22, 217-93-89.

Контактное лицо – сотрудник отдела продаж грузовой техники в Республику Беларусь, Давидовский Алексей Игоревич, тел. (+37517) 217-93-89, (+37544) 5956110, (+37529) 5577731, e-mail: imv-rb@maz.by.

Срок действия коммерческого предложения – до 30.09.2025.

Начальник отдела реализации
автотехники в Республику Беларусь

М.В. Изанова

КОММЕРЧЕСКОЕ ПРЕДЛОЖЕНИЕ

ООО «ПарадАвто», официальный дилер ПАО «КАМАЗ», предлагает к поставке самосвал КАМАЗ 53605 :

№ п/п	Наименование товара	Ед. изм.	Кол-во	Стоимость товара без НДС в росс. руб.	Ставка НДС %	Стоимость товара с НДС в росс. руб.
1	Самосвал КАМАЗ 53605-6011-48	шт.	1	4 682 600	20	5 619 120 (204 665 бел. руб. по курсу НБ РБ на 30.09.2025г.)

*Цена предложения включает: стоимость товара, транспортные расходы, уплату таможенных пошлин, налогов и сборов связанных с поставкой товара, а также все необходимые платежи согласно законодательству Республики Беларусь. Товар поставляется с полным пакетом документов, необходимых для регистрации в органах ГАИ Республики Беларусь. Оплата осуществляется по курсу НБ РБ на дату перечисления денежных средств на расчетный счет Продавца.

Условия оплаты: аванс 20%, 80% - по уведомлению о готовности техники.

Условия доставки: самовывоз со склада Поставщика в г.Борисов.

Срок поставки товара: 30 календарных дней.

Возможна досрочная поставка.

Срок действия ценового предложения: 5 календарных дней

Гарантийное обслуживание: в течение 24 месяцев или 100 000 км пробега.

Гарантийное обслуживание осуществляется квалифицированным техническим персоналом:

- сервисный центр ООО «КМ-Групп», Республика Беларусь, 222519, Минская область, г. Борисов, ул. Днепропетровская, 58;
- выездными бригадами с сервисного центра ООО «КМ-Групп» по всей территории Республики Беларусь;

Исп:Максим Антончук
 тел. +37529-168-52-05
 E-mail: m.antonchuk@kamaz-center.by

Технические характеристики

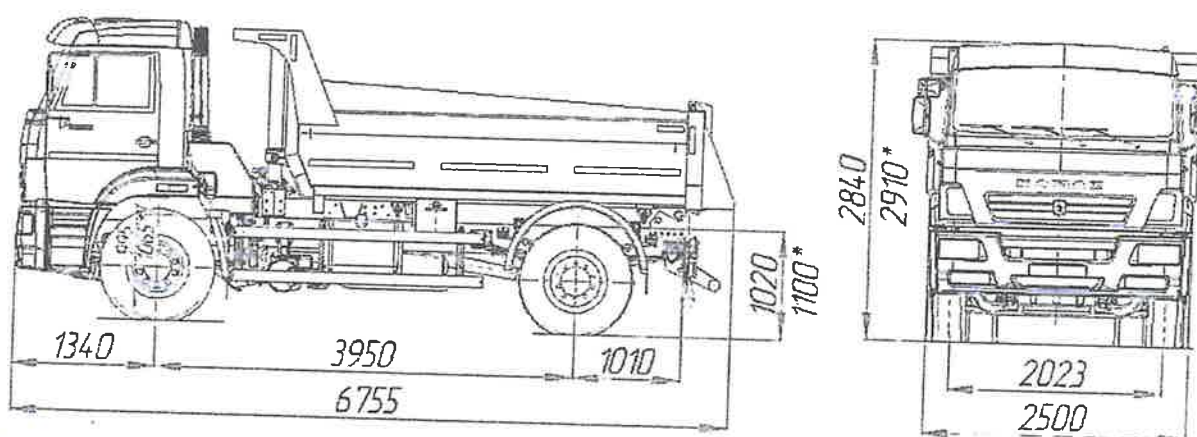

Характеристики автомобиля

Производитель (платформы)	ПАО «НЕФАЗ»
Модель	53605-6011-48
Колесная формула	4x2
Направление разгрузки	задняя разгрузка
Объем перевозимого груза, м ³	8
Форма платформы	овальная
Наличие заднего борта	есть

Угол подъема кузова, град.	50
Максимальная скорость, км/ч	90
Угол преодолеваемого подъема, % не менее	25
Держатель запасного колеса	есть

Весовые параметры, нагрузки

Грузоподъемность, кг	11945
Снаряженная масса, кг	8555
— на переднюю ось	4505
— на задний мост	4050
Полная масса автомобиля, кг	20500
— на переднюю ось	7500
— на задний мост	13000

Двигатель

Модель ДВС	КАМАЗ 667.511-300(Cummins)
Количество, расположение цилиндров	6, рядное
Экологический класс	ЕВРО-5
Топливо	дизельное
Максимальная мощность, лс	292
Максимальная мощность, кВт	215
— при частоте вращения, об/мин	2500
Максимальный крутящий момент, Нм	1087
— при частоте вращения, об/мин	1300
Макс. обороты холостого хода, об/мин	2850
Мин. обороты холостого хода, об/мин	600-800
Максимальная высота эксплуатации, м	3000
Рабочий объем, л	6.7
Степень сжатия	17.2

Коробка передач

Модель КПП	1310ТО(ZF9)
------------	-------------

МКПП

Тип КП	МКПП
Количество передач	вперед — 9, назад — 1
Максимальный крутящий момент, Нм	1300
Передаточные числа	9.48-0.75

Кабина

Спальное место	без спального места
Опрокидывание кабины	есть
Аэродинамический солнцезащитный козырек	есть
Заглушки на крыше кабины	есть
Сиденье водителя	поддрессоренное

Характеристики шасси

Ошиновка	двускатная
Топливные баки, л	210
МКБ	есть
АБС	есть
Шины	315/80R22,5 или 12.00R20
Передаточное отношение главной передачи	6,33
КОМ	КОМ с насосом
Управление КОМ	есть
Предпусковой подогреватель	есть
Направление выхлопа	налево
Колесная база, мм	3950

Общество с ограниченной ответственностью "ДжоВит"

Р/сч: BY20BPSB30123430960169330000 в ОАО «Сбер Банк» код BPSBВY2X, УНП:690687966

Адрес: Минская обл.. Молодечненский р-н., г.п.Радошковичи, ул.Дубровская,42А

Счет №100 от 18 ноября 2025 г.

Заказчик: УМСП-154 ОАО "Мавид" ,220089, г. Минск, ул.Глаголева, д.37

Плательщик: УМСП-154 ОАО "Мавид" ,220089, г. Минск, ул.Глаголева, д.37

Р/сч: BY64BLBV30120100135556001001, в ОАО "Белинвестбанк" , г. Минск, ул. Коллекторная,11,
БИК: BLBВBY2X

УНП 100135556

Цель приобретения: для собственного потребления

№	Товары (работы, услуги)	Единица измерения	Количество	Цена	Сумма	Ставка НДС, %	Сумма НДС	Всего с НДС
1	Услуги автомобиля МАЗ , г.п.10 тонн	час	8	69,00	552,00	без НДС		552,00
Итого:						X		552,00

Сумма НДС: Без НДС

Всего к оплате на сумму :Пятьсот пятьдесят два белорусских рублей,00 копеек

Руководитель предприятия _____ Матусевич С.В.



СПРАВКА об изучении конъюнктуры рынка для проведения процедуры закупки
22.10.2025.

1. Предмет исследования: автомобиль грузовой (самосвал), колесная формула 4х2, грузоподъемностью 10 тонн.

2. Источники получения сведений о предмете исследования:

- рассылка письменных запросов организациям;

3. Результаты исследования:

№	Наименование участника	ВУН с НДС
1	ОАО «МАЗ» управляющая компания «БЕЛАВТОМАЗ»	203 845,20
2	ООО «ПарадАвто»	204 665,00

Начальник ОЗиМТО



В.М.Повколос