



Адкрытае акцыянернае таварыства
«Будтрэст № 1»

Будаўнічае ўпраўленне №67
(БУ-67 ААТ «Будтрэст № 1»)



паштовы адрас: вул. Платонава, 15, 220034, г. Мінск
тэл. прыёмн. (017) 272 82 23, факс (017) 374 09 03,
сайт: www.trest1.by, e-mail: post.su67@trest1.by



IBAN: BY21BPSB30121026780119330000
у Рэгіянальнай дырэкцыі № 700
па г. Мінску і Мінскай вобласці,
ААТ «Сбер Банк», ВІС: BPSBBY2X,
пр-т Машэрава, 80, 220035, г. Мінск

Открытое акционерное общество
«Стройтрест № 1»

Строительное управление №67
(СУ-67 ОАО «Стройтрест №1»)

почтовый адрес: ул. Платонова, 15, 220034, г.
Минск
тел. приёмн. (017) 272 82 23, факс (017) 374 09 03,
сайт: www.trest1.by, e-mail: post.su67@trest1.by

IBAN: BY21BPSB30121026780119330000
в Региональной дирекции № 700
по г. Минску и Минской области,
ОАО «Сбер Банк», ВІС: BPSBBY2X,
пр-т Машерова, 80, 220035, г. Минск

на № 30.07.2025 № 1037
ад _____

Начальнику СУ-19
ОАО «Стройтрест №1»
Шостаку А.В.

По объекту: «Экспериментальный многофункциональный комплекс «Минск-Мир». Взрослая поликлиника на 850 посещений в квартале №29.10»

СУ-67 ОАО «Стройтрест №1» направляет Вам уточненный перечень замечаний по ПСД, взамен ранее направленного письма №1006 от 23.07.2025 в части:

1. В сметной документации отсутствуют работы по устройству диагональных накладок по углам проемов (косынок) при устройстве работ легкой штукатурной системы утепления.
2. В смете №1.62 п.12-16 отделку неутепляемых участков наружных стен по керамзитобетонным блокам необходимо производить при помощи штукатурного состава Ceresit СТ29. Подготовку поверхности стен необходимо производить при помощи грунт краски Ceresit СТ16. Норма списания на 1 м² составляет 300 гр. на 1 м². На весь объем неутепляемых участков стен норма списания грунтовки должно составить 141,75 кг, в смете №1.62 в кол-ве 0,2363 кг. Необходимо корректировка проектно-сметной документации в части увеличения грунтовки в количестве 141,51 кг.

3. В смете №1.62 п.23-25 нанесение защитно-отделочной штукатурки по типу Ceresit СТ 137 размером зерна 2,5 мм осмеченая по расценке E26-128-2- «Нанесение мелкозернистых тонкодисперсных штукатурок на фасад механизированным способом». Согласно рекомендациям производителя данного материала данная штукатурка наносится ручным способом с помощью терки. с дальнейшим ее затиранием и формированием фактуры. Необходимо заменить примененную сметную расценку E26-128-2 на расценку E26-126-2 –«Нанесение защитно-отделочных штукатурок на фасады вручную на прямолинейных поверхностях с люлек», которая соответствует перечню операций необходимых выполнять при нанесению декоративной штукатурки на объекте.

4. В смете №1.67 тип пола №2,11,15,18,23,23.1,24,26,29,30 пропущена работа по грунтованию поверхности полов грунтовкой перед устройством полов из керамической плитки

5. В смете №1.67 типу пола 4,10,12,13,14,10.1,19,19.1,27,28,35,35.1,36 не учтена работа по заводу гетерогенного покрытия на стену на высоту 150 мм.

6. В смете №1.67 в типах полов №4,10,12,13,14,10.1,19,19.1,27,28,35,35.1,36 необходимо заменить стоимость самонивелира марки M100 по коду материального ресурса 1/10-230-60-30/ на самонивелир марки M200, т.к. в соответствии с п.22 раздела 62.20-01-АР л. 114. Марка самонивелира по прочности на сжатие должна быть на менее 20 Мпа.

7. В смете №1.67 по типам полов №12,13 отсутствует работа по креплению фанеры к полам при помощи дюбель-гвоздей.

8. В смете №1.67 п.313,467,620,649,670 предусмотрено устройство баритовой стяжки. Под данную работу предусмотрено списание баритового песка. Необходимо заменить примененный код материального ресурса и заменить баритовый песок на сухую баритовую стяжку с нормой расхода 2,5

кг на 1 мм., т.к на территории РБ доступна к продаже сухая баритовая стяжка производства ilmax.

9. В смете №1.66 п. 233-235 работы по простой окраске потолков осмечены по расценке Е15-315-1-«Улучшенная окраска потолков». В состав данной расценки входят работы по шпатлеванию поверхности стен за 1 раз. Однако за расценкой п. 234 из примененной сметной расценки по улучшенной окраске стен вместо снятия шпатлевки за 1 раз ошибочно снимается работа по шпатлеванию поверхности потолков за 2 раза. Необходимо скорректировать сметную документацию и вместо снятия объемов работ по шпатлеванию поверхности потолков за 2 раза снять объем работ по шпатлеванию стен за 1 раз.

10. В сметной документации отсутствуют работы по обработке внутренних оконных откосов перфорированных уголком в количестве 2264,15 м.п.

11. В сметной документации отсутствуют работы по защите внешних и внутренних углов стен при выполнении облицовочных работ, согласно раздела 62.20-01-АР л.51 пункт 24.

12. В сметной документации отсутствуют работы по облицовке чаши бассейна керамической плиткой, а также работы по установке фасонных элементов по чаше бассейна, согласно листа раздела 62.20-01-АР л.138. Так же при выдаче сметы просим учесть, что фасонные элементы по типу «Рукохват» в РБ не производятся и необходимо будет поставлять данные изделия из ЕС. Стоимость одного элемента составляет 60,1 руб. за шт. (счет прилагается)

13. В сметной документации отсутствует работа по двойному шпатлеванию (перед наклейкой и после наклейки стеклохолста) и наклеиванию стеклохолста «Паутинка» в количестве 3815 м², согласно раздела 62.20-01-Ар л.52 п.56

14. В сметной документации не верно осмечена работа по нанесению декоративной штукатурки по типу «Кирпич». Согласно технологии

выполнения работ и рекомендациям производителя работа по нанесению декоративной штукатурки состоит из следующих операций:

- Подготовка основания и грунтовка глубокопроникающей грунтовкой Ceresit СТ17, согласно единичной расценки расценка Е13-73-2.

- Нанесение грунтовой краски по типу Ceresit СТ16, согласно единичной расценки Е13-73-2.

-Нанесение и разравнивание трафарета под кирпичную кладку, нанесение декоративной штукатурки Ceresit СТ60, согласно единичной расценки Е15-181-1.

Необходимо корректировка ПСД в соответствии с технологией выполнения работ (рекомендации производителя прилагаются).

15. Необходимо выдать откорректированную проектно-сметную документацию по укладке покрытий ПВХ с заводом на стену при помощи коннелюрного профиля, согласно разработанной технологической карты и индивидуальной расценки №9/6т-2025 ИНРР-03.

16. В локальной смете №96 62.20 АС-С21 Общестроительные работы (наружная отделка) включены два типа плит теплоизоляционных Белтеп по п. 85 марки Вент 25 в количестве 13,608 м3 и по п. 86 марки Лайт в количестве 13,608 м3. В проектной документации 62.20 АС-С21 л. 25 п. 8 указана марка плит теплоизоляционных марки Вент 25. На основании вышеизложенного необходимо скорректировать локальную смету №96, в части корректировки марки плит теплоизоляционных марки Лайт на марку теплоизоляционных плит Белтеп Вент 25 толщ.100 мм в общем объеме 27,216 м3.

17. Согласно п.24 АР л. 25 заменить п. 94 Локальной сметы №96 «Отлив оконный из стали оцинкованной толщ. 0,45-0,5 мм, шириной 360 мм, с односторонним полимерным покрытием, цветной» в количестве 385, 665м.п на «Отлив оконный из стали оцинкованной толщ. 1,2 мм, шириной 380 мм, с односторонним полимерным покрытием, цветной в количестве 385,665 м.п.

18. Согласно п. 21 АР л. 29 заменить п. 79 Локальной сметы №96 «Профилированный лист стальной типа МП-20 (П20, С20)-1100 толщиной 0,5

мм оцинкованный с полимерным покрытием полиэстер 25 Мкм» – 345,17 м2 на «Профилированный лист стальной типа МП-20 (П20, С20)-1100 толщиной 0,8 мм оцинкованный с полимерным покрытием полиэстер 25 Мкм- 345,17 м2.

19. В смете №224 учтена работа по монтажу фиброцементных плит в количестве 487,1 м2. Норма списания в смете №224 фиброцементных плит составляет 100 %, в то время как заводом-изготовителем отпускаются листы размером 3100*1250 мм, а подрезка в проектные размеры производится монтажниками на объекте. Так фактически норма списания фиброцементных плит, согласно составленной карты составляет 161,5 %. (в сметной документации учтено списание 487,1 м2 фиброцементных плит, по факту необходимо учесть норму списания в количестве 786,53 м2). Необходима корректировка ПСД согласно составленной карты раскроя фиброцементных плит

Приложение:

1. Стоимость закупки фасонных элементов ОДО «Ловаль» на сумму 9519,84 руб.
2. Рекомендации по производителю по составу работ и операциям по нанесению декоративной штукатурки с имитацией кирпичной кладки-1 экз-р.
3. Карты раскроя фиброцементных плит -1 экз-р.

Начальник СУ-67

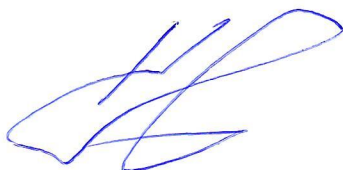

Злобич Е.С.

ТДА «Ловаль»
 Могилёвская вобл.,
 Бабруйскі раён, в. Сычкова
 Р/сч.: ВУ44ВРСВ30121056330119330000
 в Региональной Дирекции №700 ОАО
 «БПС-Сбербанк», г. Минск, пр.
 Машерова, 80
 ВРСВВУ2Х УНН 790489908
 Тэл./факс: (8 017) 289 02 67
 Паштовы адрас:
 220053, РБ, г. Минск,
 вул. Бегомльская, д. 9/2
 E-mail:2890267@mail.ru



ЛОВАЛЬ
 www.aquatoria.by

ОДО «Ловаль»
 Могилёвская обл.,
 Бобруйский район, д. Сычково
 Р/сч.: ВУ44ВРСВ30121056330119330000,
 в Региональной Дирекции №700 ОАО
 «БПС-Сбербанк», г. Минск, пр.
 Машерова, 80
 код ВРСВВУ2Х, УНП 790489908
 Тел./факс: (8 017) 289 02 67
 Почтовый адрес:
 220053, РБ, г. Минск,
 ул. Бегомльская, д. 9/2
 E-mail:2890267@mail.ru

№ _____ от _____ г.
 На № _____ ад _____

Коммерческое предложение

Настоящим предлагаем вам поставку нижеперечисленного оборудования на следующих условиях:

1. Оплата предоставляется в белорусских рублях. Предоплата 50%
2. Поставка товара осуществляется в течении 20 календарных дней с момента поступления денежных средств на р/счёт Продавца
3. Спецификация:

Наименование	Ед. Изм.	Кол-во	Цена	Сумма	НДС	Сумма с НДС
Рукохват сине-белый для бассейна 12.5x25 TM TOP GR	Шт.	132	60.1	7933.20	1586.64	9,519.84
ИТОГО				7933.20	1586.64	9,519.84

Итого : 9519,84 (Девять тысяч пятьсот девятнадцать рублей восемьдесят четыре копейки), белорусских рублей в том числе НДС 1856,64 (Тысяча пятьсот восемьдесят шесть рублей шестьдесят четыре копейки).

Директор



Донхина М. В.



Excellence is our Passion

Совместное общество с ограниченной ответственностью «Хенкель Баутехник»

_____ 2022 № _____

Проектным и строительным
организациям

на № _____ от _____

О штукатурке фактура «Кирпичная кладка»

Настоящим сообщаем о работах, выполняемых при устройстве декоративного покрытия фактурой под «Кирпичную кладку».

№	Состав работы (инструменты)	Ресурсно-сметные нормы (применительно)	Материальные ресурсы	Расход на 100 м ²
1.	Подготовка основания	E13-73-2 (стены)	Глубопроникающая грунтовка «Ceresit СТ 17», л	20 кг
2.	Грунтование Глубопроникающей грунтовкой «Ceresit СТ 17» (валик, кисть-макловица)			
3	Нанесение Грунтующей краской «Ceresit СТ 16» (кисть-макловица)	E13-73-2 (стены)	Грунтующая краска «Ceresit СТ 16», л	45 кг
4	Нанесение и разравнивание трафарета под кирпичную кладку типа London Brisk (металлическая терка)	E15-181-1	Трафарет кирпичной кладки (London Brisk)	Трафарет из картона с самоклеющейся стороной одноразовый 2,0 кг
5	Нанесение декоративной штукатурки Ceresit СТ 60 0,5 мм (Visage)		Декоративная штукатурка СТ 60 0,5 мм	

ООО «Хенкель Баутехник»
ул. Строительная 1/1, г. Заславль
223036, Республика Беларусь
УНП 690314863
ОКПО 292482936000

Тел: +375 17 5447088
Факс: +375 17 5447100

e-mail: info@ceresit.by
Web: www.ceresit.by

р/с 3012000030134
в ОАО «Белгазпромбанк»
г. Минск, ул. Припыцкого, 60/2, код 742
SWIFT OLMРBY2X

RAL 2001 54, 2.5 м2 (красный) 15 листов

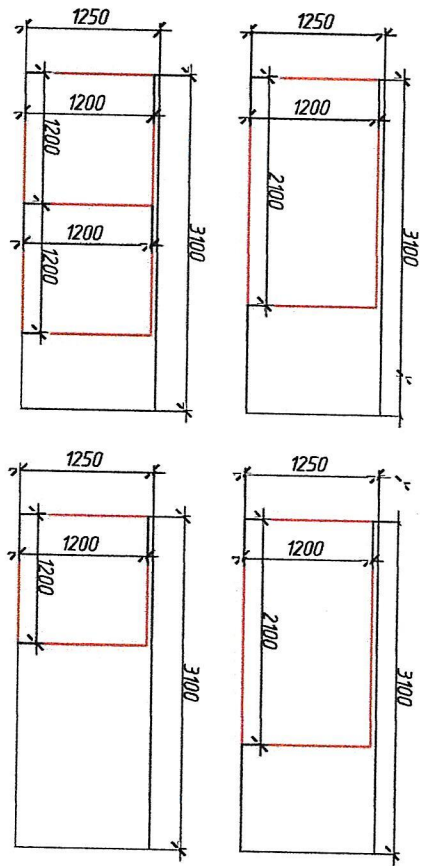

RAL 7037 240, 2.5 м2 (серый) 52 листа

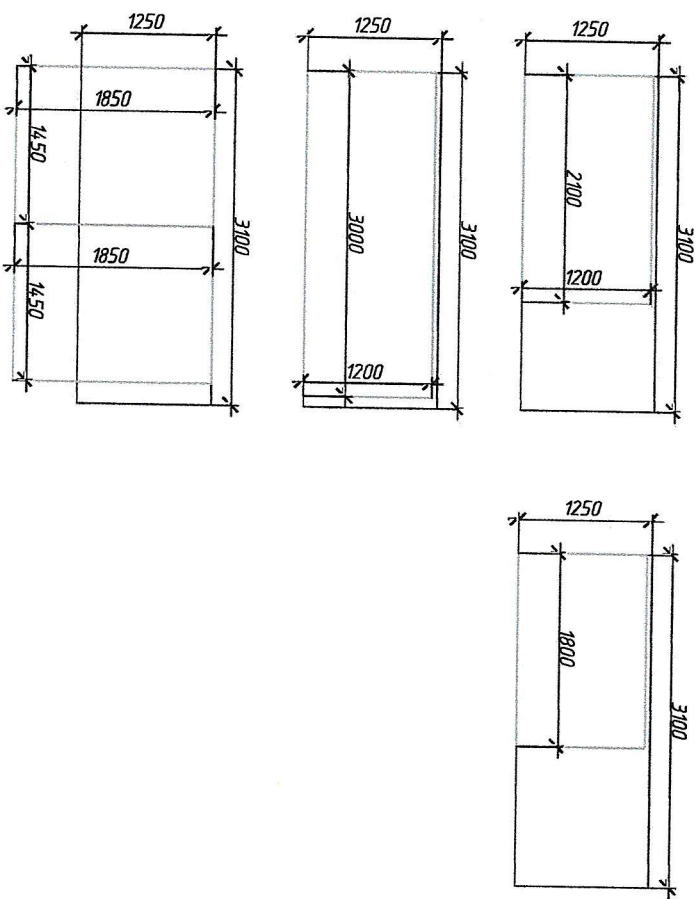

RAL 8017 492 J 2.5 м2 (коричневый) 1 28 листов

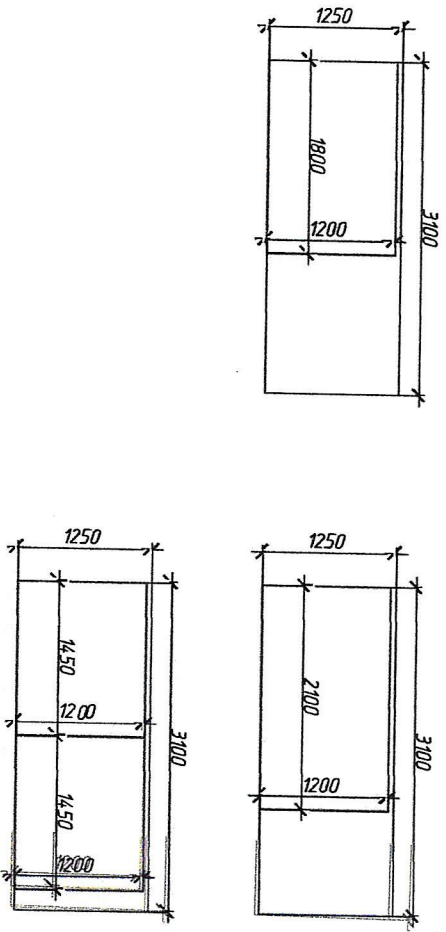

№	Изм.	Код	Имя	Материал	Свойства	Срок	Срок	Срок
53				RAL 8017	RAL 8017	1800	1200	1200
71				RAL 8017	RAL 8017	1200	2100	1200
4				RAL 8017	RAL 8017	1450	1200	1200
6				RAL 2001	RAL 2001	2000	1200	1200
6				RAL 2001	RAL 2001	1200	2100	1200
3				RAL 2001	RAL 2001	1200	1200	1200
48				RAL 7037	RAL 7037	1800	1200	1200
10				RAL 7037	RAL 7037	1200	2100	1200
2				RAL 7037	RAL 7037	3000	1200	1200
2				RAL 7037	RAL 7037	1450	1850	1850

Инв. № подл.	Подпись и дата	Взам. инв. №

Изм.	Код	Имя	Материал	Свойства	Срок	Срок	Срок
Разработчик	Копиет	07.24	Инженерное решение облицовки фасада	Карта раскроя панелей из фиброцемента	2222		
Исполн.	Копиет	07.24	Экспериментальный многофункциональный комплекс "Векс-Мост" в квартале №29.10	Карта раскроя панелей из фиброцемента			

24-06/24-КМ/МД

ООО "Фирма "Скандинавия"
Инженерное решение