

разрез 1-1

| | | | | |
|-----|-----|-----|-----|-----|
| +8 | +15 | +40 | +8 | +15 |
| +20 | +30 | +50 | +20 | +25 |
| +40 | +50 | +15 | +15 | +15 |

разрез 2-2

| | | | | | |
|--|-----|-----|-----|-----|-----|
| | +70 | +80 | +40 | +40 | +30 |
| | +30 | +25 | +25 | +20 | +20 |
| | +8 | +15 | +8 | +15 | +8 |

разрез 3-3

| | | | | | | | |
|-----|-----|-----|--|-----|-----|-----|-----|
| | | | | | | | |
| +30 | +35 | +30 | | +30 | +15 | +8 | +40 |
| +8 | +15 | +8 | | +8 | +30 | +30 | +15 |

разрез 4-4

| | | | |
|-----|-----|-----|--|
| +8 | +15 | +8 | |
| +20 | +25 | +20 | |
| +30 | +40 | +40 | |

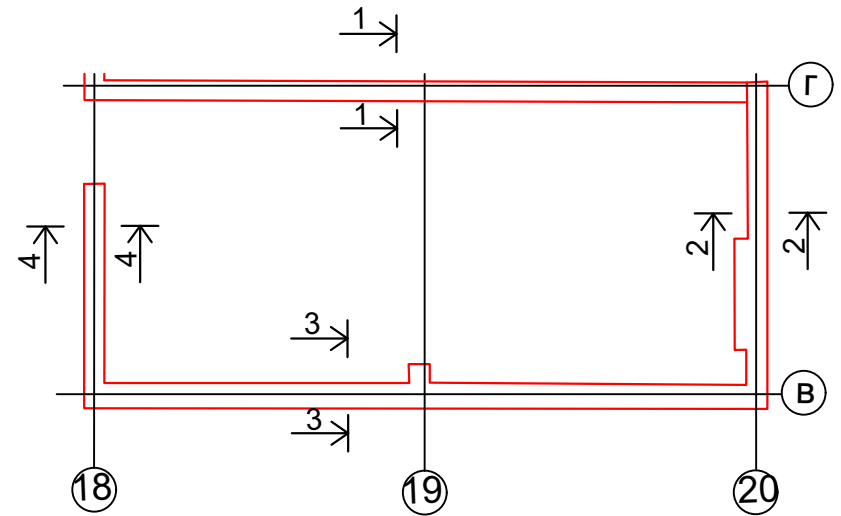

| | | |
|--|--|----------------|
| СУ №94 ОАО "Стройтрест №1" | | |
| Реконструкция автовокзала "Восточный" под Центр технического творчества детей и молодежи в г. Минске | | |
| Исполнительная съемка планового положения стен (2 этаж) | | |
| Вед. геодезист | | Пантелей В.С. |
| Прораб | | Каминский Р.Н. |

Примечание :
+20 - фактический слой штукатурки, в мм.