

*разрез 1-1*

+8	+15	+8	+30
+40	+25	+20	+20
+50	+55	+40	+40

*разрез 4-4*

+8	+15	+35	+30	+30
+40	+20	+8	+25	+8
+30	+35	+30	+45	+40

*разрез 2-2*

	+8	+15	+8
	+25	+25	+20
	+40	+35	+30

*разрез 3-3*

+8	+20	+8
+40	+30	+25
+55	+45	+30

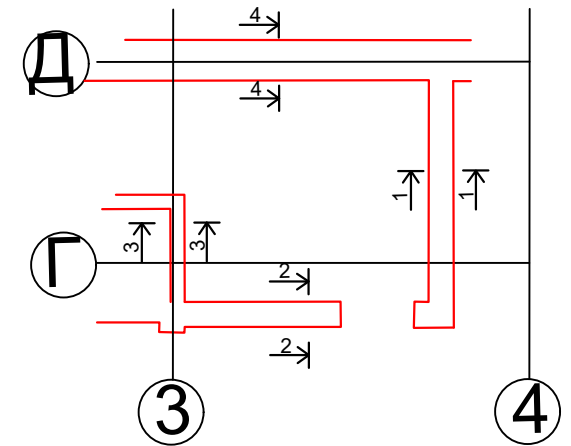

*Примечание :*

**+20** - фактический слой штукатурки, в мм.

СУ №94 ОАО "Стройтрест №1"		
Реконструкция автовокзала "Восточный" под Центр технического творчества детей и молодежи в г. Минске		
Исполнительная съемка планового положения стен (подвал)		
Вед. геодезист		Пантелей В.С.
Прораб		Каминский Р.Н.