

Республика Беларусь  
Государственное производственное объединение  
«Минскстрой»

Филиал  
«СТРОИТЕЛЬНОЕ УПРАВЛЕНИЕ № 200»  
ОАО «Стройтрест № 35»  
220013 г. Минск, ул. Якуба Коласа, 38  
тел./факс +375 17 292 72 72  
e-mail: SU200TR35@GMAIL.COM  
IBAN: BY32BPSB30121029350159330000  
BIC банка BPSBBY2X пр. Машерова, 80  
УНП 101116094 | ОКПО 01279346



Рэспубліка Беларусь  
Дзяржаўнае вытворчае аб'яднанне  
«Мінскбуд»

Філіял  
«БУДАЎНІЧАЕ УПРАВЛЕННЕ № 200»  
ААТ «Будтрэст № 35»  
220013 г. Мінск, вул. Якуба Коласа, 38  
тэл./факс +375 17 292 72 72  
e-mail: SU200TR35@GMAIL.COM  
IBAN: BY32BPSB30121029350159330000  
BIC банку BPSBBY2X пр. Машэрава, 80  
УНП 101116094 | АКПА 01279346

13.03.2025г. № 04-456

На \_\_\_\_\_ от \_\_\_\_\_

Директору ООО «Минский  
городской технопарк»  
Давидовичу В.А.

Копия: УП «УКС  
Мингорисполкома»

Копия: УП  
«МИНСКПРОЕКТ»

Филиал СУ-200 ОАО «Стройтрест №35» по объекту: «Реконструкция территории по проспекту Партизанскому, 8 в г. Минске.» 27 очередь Здание №10 направляет копию письма от 13.03.2025г №06/25 ОАО «10 УНР» и просит Вас согласовать и включить в раздел 21.004.27-10-КМ2 для крепления панелей ЛСТК кронштейнов.

Приложение:

Копия письма с приложениями ОАО «УНР» на 3-х листах с приложением;

Директор Филиала СУ-200  
ОАО «Стройтрест №35»

А. М. Горбачик

РЕСПУБЛИКА БЕЛАРУСЬ

Открытое акционерное общество  
«10 УПРАВЛЕНИЕ  
НАЧАЛЬНИКА РАБОТ»

ул. Уручская, 21, г. Минск, 220125  
тел. (факс) (017) 342 84 84, 355 98 92  
Р/с BY83BLBB30120100185369001001 в  
ЦБУ № 537 г. Минск ОАО «Белинвестбанк»  
БИК BLBBBY2X, г. Минск, ул. Могилевская, 5  
УНП 100185369, ОКПО 37355264  
<http://www.unr10.by>, e-mail: 10unr@mail.ru



РЭСПУБЛІКА БЕЛАРУСЬ

Адкрытае акцыянернае таварыства  
«10 УПРАВЛЕННЕ  
НАЧАЛЬНИКА РАБОТ»

вул. Уручская, 21, г. Мінск, 220125  
тэл. (факс) (017) 342 84 84, 355 98 92  
Р/с BY83BLBB30120100185369001001 у  
ЦБП № 537 г. Мінск ААТ «Белінвестбанк»  
БІК BLBBBY2X, г. Мінск, вул. Могілеўская, 5  
УНП 100185369, АКПА 37355264  
<http://www.unr10.by>, e-mail: 10unr@mail.ru

13.03.2025 г. № 06/25

Строительное управление №200  
ОАО «Стройтрест №35»

О внесении изменений

- Прошу по объекту: «Реконструкция территории по просп.Партизанскому, 8 в г.Минске». 27 очередь, в том числе 2 этап» (производственное здание №10):
- согласовать и включить в раздел 21.004.27-10-КМ2 для крепления панелей ЛСТК кронштейны: КР -1 – 553,0 шт., КР -2 – 72,0 шт. (чертежи прилагаю);
  - включить в проектно-сметную документацию для их крепления:
    - анкер-болт SHF 12x120 - 1106 штук,
    - анкер-болт SHF 10x120 - 144 штук,
    - винт HD-R 5,5x25 – 7500, 0 штук.
  - рассмотреть заполнение пустот плит перекрытий бетоном.

Приложение: на 2 л. в 1 экз.

Директор  
«10 Управление начальника работ»

С.М.Козлов

Спецификация

Марка зл-па	Дет. №	Кол. шт.	Профиль	Длина, мм	Масса, кг			Марка стали	Примечание
					шт.	одц.	марки		
Кр-1	1	1	L 75x6	355	2,4	2,4	09Г2С		
	2	1	L 75x6	100	0,7	0,7	09Г2С		
Масса напл. металла: 10% = 0,0 кг					3,1				

Ведомость отработанных элементов

Марка зл-па	Кол-во, шт.	Профиль	Длина, мм	Масса, кг		Марка стали	Масса, кг
				шт.	всех		
Кр-1	553	3,1	1714,3	1714,3	09Г2С	1714,3	
	Всего				1714,3		1714,3

Выборка металла

Профиль	Марка стали	Масса, кг
L 75x6	09Г2С	1714,3
Всего		1714,3

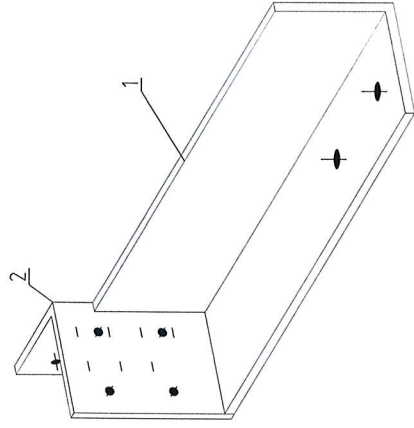
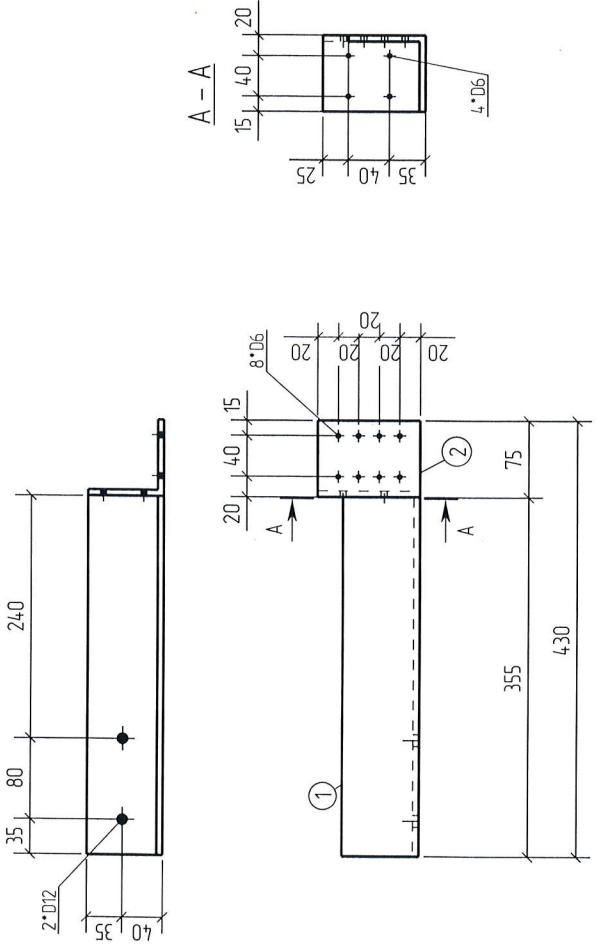

1. Все отверстия и обрезы оговорены.
2. В размерах деталей не учтены припуски на механическую обработку и усадку после сварки.
3. Катет сварных швов принять k1=6мм.
4. Разделку краев выполнять в соответствии с ГОСТ 8713-79.
5. Сварку производить полуавтоматом в среде углекислого газа сварочной проволокой СВ-08 Т2С ГОСТ 2246-70\* диаметром 1,4 - 2мм.
6. Металлоконструкции изготовить согласно требованиям ГОСТ 23118-2019.
7. Металлоконструкции на заводе-изготовителе окрасить эпоксидным Велакот-15. Общая толщина лакокрасочного покрытия должна быть не менее 80 мкм.

КМД			
Изм.	Кол-во	Лист	№ док
Разраб.		Подпись	Дата
Проб.			
Т.Контр.			
Исполн			
Умб.			
Кронштейн Кр-1		Лист	1
ОАО "Ю Управление начальника работ"		Лист	

Изм. № подл.	Подл. и дата	Взам. инд. №	Составлено
--------------	--------------	--------------	------------

Спецификация

Марка эл-та	Дет. №	Кол. шт.	Профиль	Длина, мм		Масса, кг		Марка стали	Примечание
				шт.	мм	шт.	общ.		
Кр-2	3	1	— L130x6	215	13	13	13	09Г2С	
13									

Ведомость отработанных элементов

Марка эл-та	Кол-во, шт.	Кол-во, шт.	Масса, кг	
			марки	всех
Кр-2	72	13	93,6	93,6
Всего			93,6	93,6

Выборка металла

Профиль	Марка стали	Масса, кг
— L130x6	09Г2С	93,6
Всего		93,6

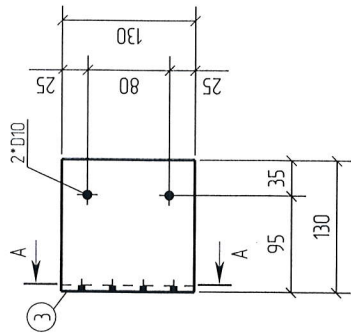
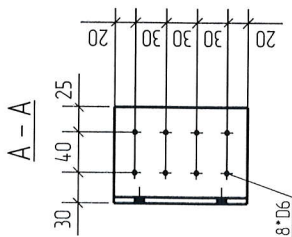
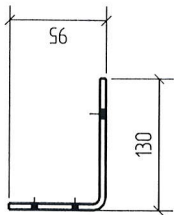

1. Все отверстия и обрезы озаборены.
2. В размерах деталей не учтены припуски на механическую обработку и усадку после сварки.
3. Металлоконструкции изготавливать согласно требованиям ГОСТ 23118-2019.
4. Металлоконструкции на заводе-изготовителе окрасить грунтом эмалью Ветакор-15. Общая толщина лакокрасочного покрытия должна быть не менее 80 мкм.

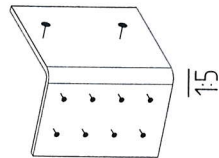

Инд. № подл.	Подп. и дата	Взам. инд. №	Создано
--------------	--------------	--------------	---------

КМД			
Изм.	Кол-во	Лист	Листов
Разработ.			
Проб.			
Т.Контр.			
Н.Контр.			
Упр.			
Кронштейн Кр-2		Стация	Лист
ОАО "Ю Управление начальника работ"			2