



Таварыства з абмежаванай адказнасцю
«Тэлекамсвязьбуд»
220104 г. Мінск,
вул. М. Лынькова, д. 19/1, 2 паверх, офіс 1
тэл/факс: 8 017 224 83 56; 8 017 224 86 03
e-mail: info@tcc.by, сайт: www.tcc.by
р/с BY79 TECN 3012 7303 0000 0000 0010
ТАА «Тэхнабанк» г. Мінск TECNBY22
вул. Крапоткіна, 44
УНП 191118728

Общество с ограниченной ответственностью
«Телекомсвязьстрой»
220104, г. Минск,
ул. М. Лынькова, д. 19/1, 2 этаж, офис 1
Тел/факс: 8 017 224 83 56; 8 017 224 86 03
e-mail: info@tcc.by, сайт: www.tcc.by
р/с BY79 TECN 3012 7303 0000 0000 0010
ОАО «Технобанк» г. Минск TECNBY22
ул. Кропоткина, 44
УНП 191118728

28.01.2015 № 01-02/310
На № _____ от _____

УП «УКС Мингорисполкома»

ООО «Телекомсвязьстрой» по объекту: «Строительство нового дополнительного корпуса на 100 мест в ГУ «Психоневрологический дом-интернат для престарелых и инвалидов №1» в деревне Острошицкий Городок Минского района Минской области» направляет Вам письмо с приложениями от ОАО «ЛидаСтройМатериалы» для уточнения и согласования вопросов, связанных с оконными и балконными блоками.

Приложение:

- 1) Письмо ОАО «ЛидаСтройМатериалы» (1 лист)
- 2) Чертеж оконных притворов (1 лист)
- 3) Счет-фактура-протокол (с указанием маркировки окон) (2 листа)
- 4) Схема окон 1 и 2 этаж (8 листов)

Ответственный представитель:

производитель работ Данилович Д.П.

(тел. +375336306176)

Главный инженер

Д.И. Малькович

Рэспубліка Беларусь
Беларускі вытворча-гандлевы
Канцэрн лясной, дрэваапрацоўчай і
цэлюлозна-папяровай прамысловасці
«БЕЛЛЯСПАПЕРПРОМ»

ААТ «ЛІДАБУДМАТЭРЫЯЛЫ»

Тэлефоны: Дырэктар тэл/факс (0154) 62 10 99
Прыёмная тэл/факс (0154) 62 10 90
Камерцыйны аддзел тэл/факс (0154) 62 10 85
E-mail: m@lsm.by



Республика Беларусь
Белорусский производственно-торговый
Концерн лесной, деревообрабатывающей
и целлюлозно-бумажной промышленности
«БЕЛЛЕСБУМПРОМ»

ОАО «ЛИДАСТРОЙМАТЕРИАЛЫ»

ул.Притыцкого, 22, г.Лида, 231300 Гродненская область, РБ
Р/с ВУ38РЈСВВ30126132571000000933 в ОАО «Приорбанк»
г.Минск, код РЈСВВУ2Х
УНП 500016071 ОКПО 05541887

От «28» января 2025г. № 08/ 7

Минскпроект

Предоставляем эскизы оконных и балконных блоков, которые будут устанавливаться на первом и втором этаже здания в ГУ Психоневрологический дом-интернат для престарелых и инвалидов №1 в д. Острошидский Городок Минского р-на Минской обл. Заказчик ООО «Телекомсвязьстрой».

Просим.

- 1. Указать количество оконных и балконных блоков со смещением ручки открывания согласно пункта 15.**
- 2. Согласовать предоставленные нами улучшенные эксплуатационные показатели оконных и балконных блоков без изменения сметной стоимости.**
- 3. Высылаем чертеж притворов оконных и балконных блоков, где точно в мм указан стандартный порог. Делать без порога не решаемся, не будет герметичности в притворе, а дверь с выходом на балкон, практически на улицу. Следует продумать оптимальный вариант.**

Директор ОАО «Лидастройматериалы»



А.А. Мутилович

Vertikalschnitt

Achsmaß: 13.15mm
 S+Z Gleichteilung (2fach)
 Schienenfalz: 32mm

5mm Flügel-Falzdichtung

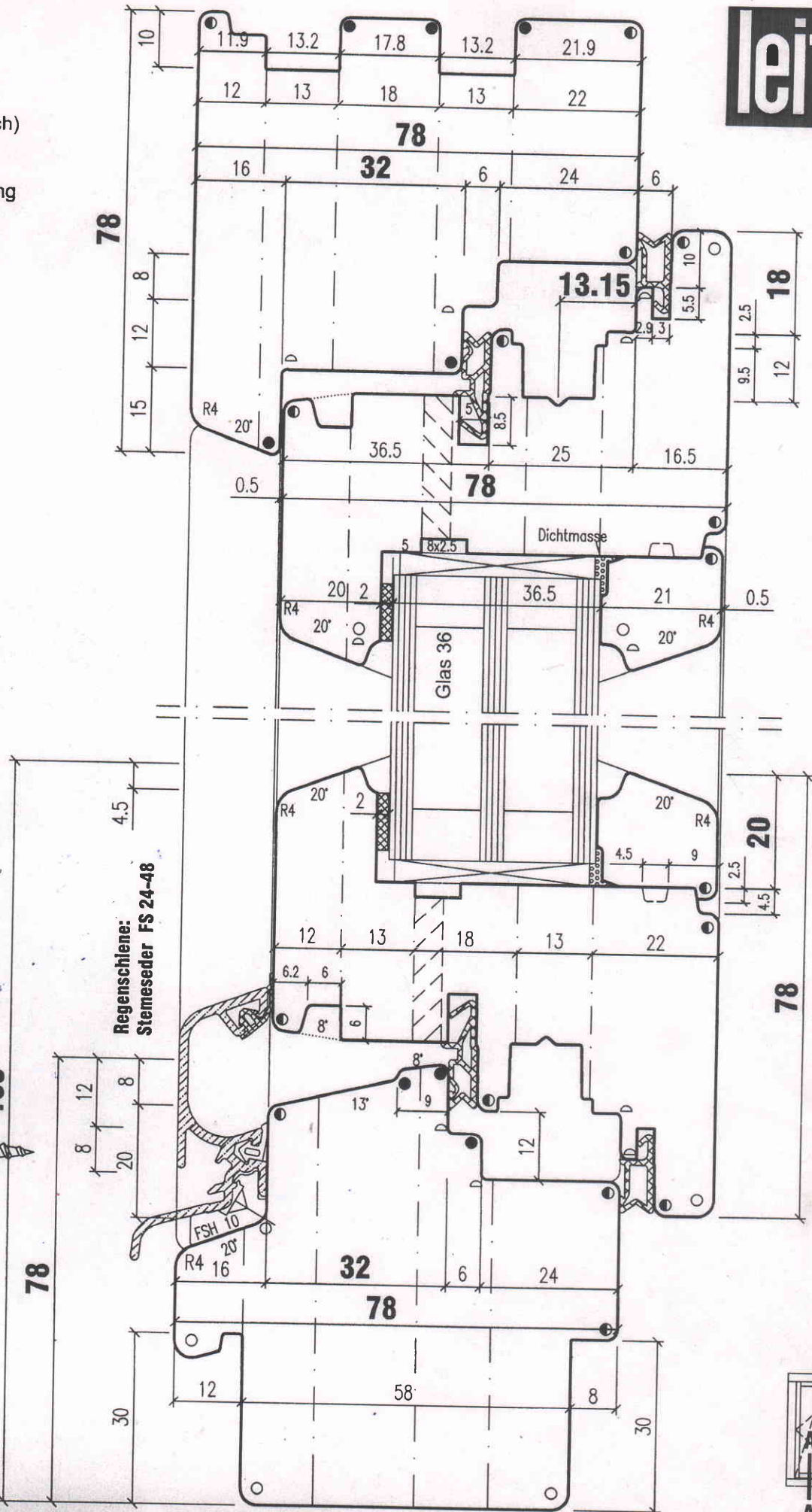

Regenschiene:
 Gutmann Spree 24 OF

Regenschiene:
 Stemeseder FS 24-48

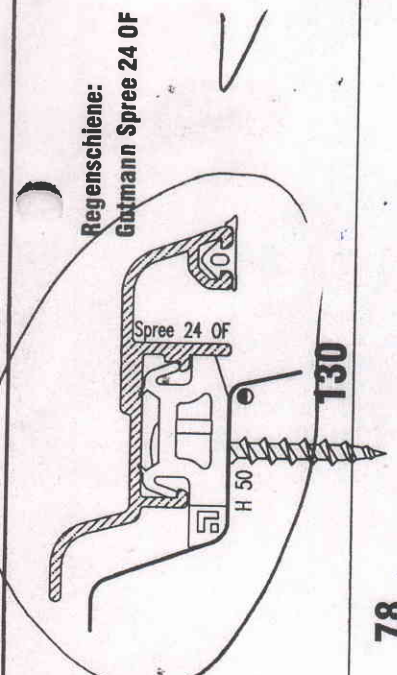

- ▲ 0.5x45°
- ▷ R 1.0
- R 1.5
- R 2.0
- R 3.0



**Счет-фактура-протокол
согласования отпускных цен**

от 28.01.2025

Поставщик: **ОАО "Лидастройматериалы"**, г. Лида, ул. Притыцкого, 22 УНН 500016071 ОКПО 05541887
 Расчетный счет: ВУ38РЈСВ30126132571000000933 в ОАО "Приорбанк" г. Минск
 код РЈСВВУ2Х. Тел. маркетинг 62-10-85, отд. сбыта 62-10-98
 E-mail: info@lsm.by Смотрите сайт: www.lsm.by

Договор №1 от 22.01.2025

Плательщик:

ООО "Телекомсвязьстрой"

Объект: Строит-во нового доп. корпуса на 100 мест в ГУ "Психоневрологический дом-интернат для престарелых и инвалидов №1" в д. Острошицкий Городок Минского р-на Минской области

Реквизиты плательщика:

тел/факс

220104, г. Минск, ул. М. Лынькова, д. 19/1, 2эт, офис 1 УНП 191118728

1 - 2 этаж

**В окнах ручки съемные (заглушка)
В балконах - ручки с ДЗБ**

Дополнение: счет действителен в течение 3-х банковских дней.

Цвет белый

№ п/п	Наименование продукции	Ед-ца изм.	Площ	Кол-во, шт.	Кол-во, м2	Цена без учета НДС, руб.	Сумма без учета НДС, руб.	Сумма НДС, руб.	Сумма с НДС
ОК-6	ОД1О 1160x1170 СП2 ВК/Т1-А-В-А1-2	м2	1,36	2	2,72	418,98	1139,63	227,93	1367,56
ОК-6*	ОД1О 1160x1170 СП2 ВК/Т1-А-В-А1-2 (защитная пленка класса А1)	м2	1,36	2	2,72	556,75	1514,36	302,87	1817,23
ОК-7	ОД1О 1160x1170 П/О СП2 ВК/Т1-А-В-А1-2	м2	1,36	4	5,44	418,98	2279,25	455,85	2735,10
ОК-7*	ОД1О 1160x1170 П/О СП2 ВК/Т1-А-В-А1-2 (защитная пленка класса А1)	м2	1,36	2	2,72	556,75	1514,36	302,87	1817,23
ОК-8	ОД1О 1160x1170 П/О СП2 ВК/Т1-А-В-А1-2	м2	1,36	2	2,72	430,78	1171,72	234,34	1406,06
ОК-9*	ОД1О 1160x870 П/О СП2 ВК/Т1-А-В-А1-2	м2	1,01	2	2,02	486,15	982,02	196,40	1178,42
ОК-9	ОД1О 1160x1320 П/О СП2 ВК/Т1-А-В-А1-2	м2	1,53	2	3,06	407,94	1248,30	249,66	1497,96
ОК-10	ОД1О 1450x870 СП2 ВК/Т1-А-В-А1-2	м2	1,26	1	1,26	405,17	510,51	102,10	612,61
ОК-11	ОД1О 1450x870 П/О СП2 ВК/Т1-А-В-А1-2	м2	1,26	4	5,04	436,43	2199,61	439,92	2639,53
ОК-12	ОД1О 1470x960 Г СП2 ВК/Т1-А-В-А1-2 (стыковочная планка)	м2	1,41	1	1,41	231,96	327,06	65,41	392,47
ОК-13	ОД1О 1750x870 П/О СП2 ВК/Т1-А-В-А1-2	м2	1,52	6	9,12	402,76	3673,17	734,63	4407,80
ОК-13Н	ОД1О 1750x870 П/О СП2 ВК/Т1-А-В-А1-2	м2	1,52	5	7,6	402,76	3060,98	612,20	3673,18
ОК-14	ОД1О 1750x1770 П/О СП2 Р/С ВК/Т1-А-В-А1-2	м2	3,1	3	9,3	357,61	3325,77	665,15	3990,92
ОК-14Н	ОД1О 1750x1770 П/О СП2 Р/С ВК/Т1-А-В-А1-2	м2	3,1	1	3,1	357,61	1108,59	221,72	1330,31
ОК-15	ОД1О 1750x2370 П/О СП2 Р/С ВК/Т1-А-В-А1-2	м2	4,15	1	4,15	334,66	1388,84	277,77	1666,61
ОК-16	ОД1О 2050x2160 Г СП2 Р/С ВК/Т1-А-В-А1-2 (стыковочная планка)	м2	4,43	2	8,86	188,13	1666,83	333,37	2000,20
ОК-17	ОД1О 2050x1120 Г СП2 ВК/Т1-А-В-А1-2 (стыковочная планка)	м2	2,3	24	55,2	199,25	10998,60	2199,72	13198,32
ОК-18	ОД1О 1750x940 Г СП2 ВК/Т1-А-В-А1-2 (стыковочная планка)	м2	1,65	1	1,65	219,09	361,50	72,30	433,80

ОК-19	ОД1О 1750х1320 П/О СП2 ВК/Т1-А-В-А1-2	м2	2,31	11	25,41	334,56	8501,17	1700,23	10201,40
ОК-20	ОД1О 1750х1320 П/О СП2 ВК/Т1-А-В-А1-2	м2	2,31	16	36,96	334,56	12365,34	2473,07	14838,41
ОК-23	ОД1О 2050х1770 П/О СП2 Р/С ВК/Т1-А-В-А1-2	м2	3,63	4	14,52	337,8	4904,86	980,97	5885,83
ОК-25Н	ОД1О 1750х1790 П/О СП2 Р/С ВК И/Т1-А-В-А1-2	м2	3,13	1	3,13	379,91	1189,12	237,82	1426,94
ОК-26	ОД1О 1750х910 П/О СП2 ВК И/Т1-А-В-А1-2 (стыковочная планка)	м2	1,59	1	1,59	404,2	642,68	128,54	771,22
ОК-27	ОД1О 1750х850 Г СП2 ВК/Т1-А- В-А1-2 (стыковочная планка)	м2	1,49	1	1,49	227,63	339,17	67,83	407,00
ОК-28	ОД1О 870х1320 П/О СП2 ВК/Т1- А-В-А1-2	м2	1,15	1	1,15	468,03	538,23	107,65	645,88
ОК-28Н	ОД1О 870х1320 П/О СП2 ВК/Т1- А-В-А1-2	м2	1,15	1	1,15	468,03	538,23	107,65	645,88
Б-1	БД1О 2690х970 СП2 И/Т1-А-В- А1-2 (ДЗБ)	м2	2,61	2	5,22	330,04	1722,81	344,56	2067,37
Б-2	БД1О 2690х1070 П/О СП2 И/Т1- А-В-А1-2 (ДЗБ)	м2	2,88	14	40,32	333,49	13446,32	2689,26	16135,58
Б-3	БД1О 2690х1070 П/О СП2 И/Т1- А-В-А1-2 (ДЗБ)	м2	2,88	12	34,56	333,49	11525,41	2305,08	13830,49
Б-4	БД1О 2690х1070 СП2 И/Т1-А-В- А1-2 (ДЗБ)	м2	2,88	1	2,88	315,69	909,19	181,84	1091,03
Б-5	БД1О 2380х970 СП2/Т1-А-В-А1- 2 (ДЗБ)	м2	2,31	1	2,31	338,41	781,73	156,35	938,08
Б-6	БД1О 2690х870 СП2 И/Т1-А-В- А1-2 (ДЗБ)	м2	2,34	1	2,34	347,77	813,78	162,76	976,54
ИТОГО:							96 689,14	19 337,82	116 026,96
<u>Всего к оплате:</u>								116 026,96	

Сумма прописью:

Примечание. Цены на товар сформированы с учетом Постановления № 125 от 19.12.2023г. Министерства архитектуры и строительства РБ.

Оконные блоки изготавливаются согласно СТБ 939-2013, подоконная доска - согласно СТБ 1074-2009.

1. Условия оплаты 50% предоплата стоимости Товара , остальные 50% - в течение 7 календарных дней с момента поставки каждой партии Товара.
2. Транспортные расходы по вывозу продукции за счет Поставщика.
3. Срок поставки - 60 календарных дней с момента получения предоплаты (и подписания Акта замеров).
4. Гарантия - 5 лет.

Поставщик:
ОАО "Лидастройматериалы"

Покупатель:
ООО "Телекомсвязьстрой"

Директор _____ А.А. Мутилович

Директор _____ Д.А. Котлобай



ЭСКИЗЫ КОНСТРУКЦИЙ

Вид изнутри

острошицкий городок

Поз.:ОК-006 / Кол.: 2 шт
Т1-А-В-А1-2

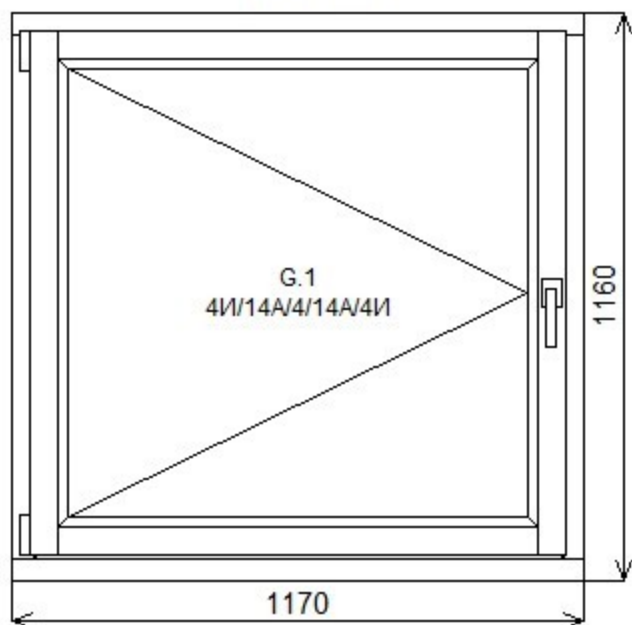

Поз.:ОК-006* пленка / Кол.: 2 шт
Т1-А-В-А1-2

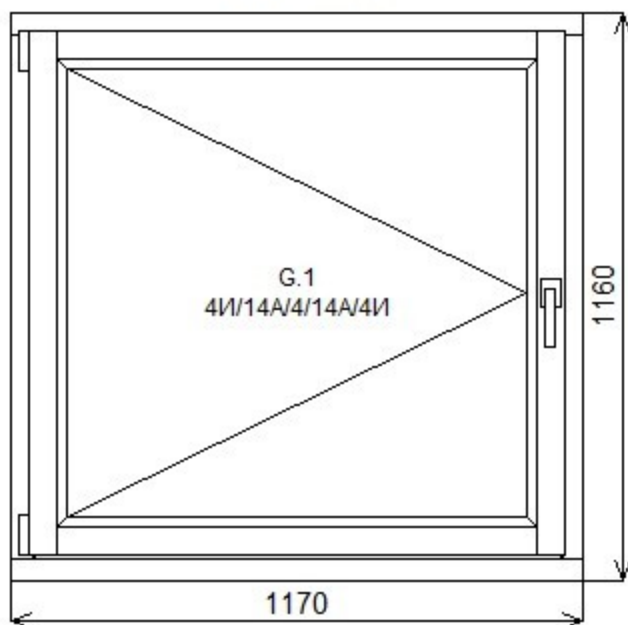

Поз.:ОК-007 / Кол.: 4 шт
Т1-А-В-А1-2

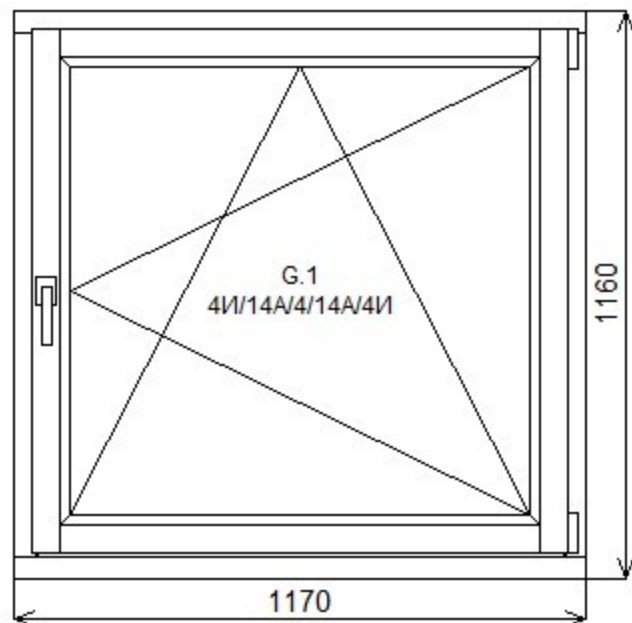

Поз.:ОК-007* пленка / Кол.: 2 шт
Т1-А-В-А1-2

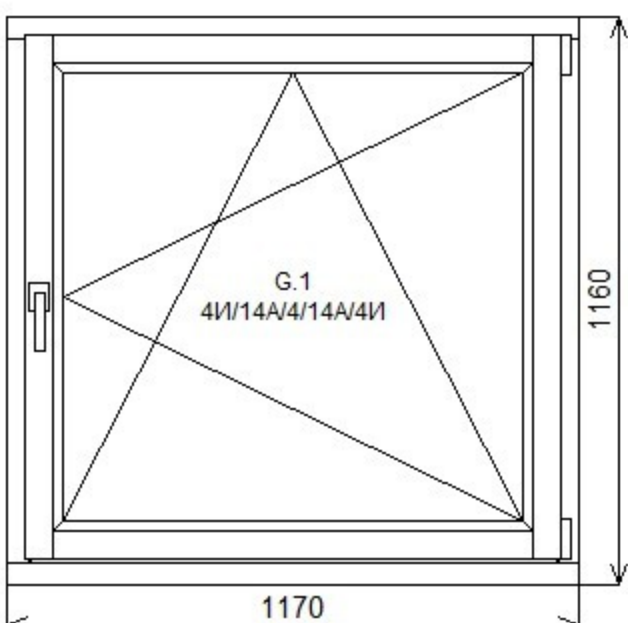

Поз.:ОК-008 / Кол.: 2 шт
Т1-А-В-А1-2

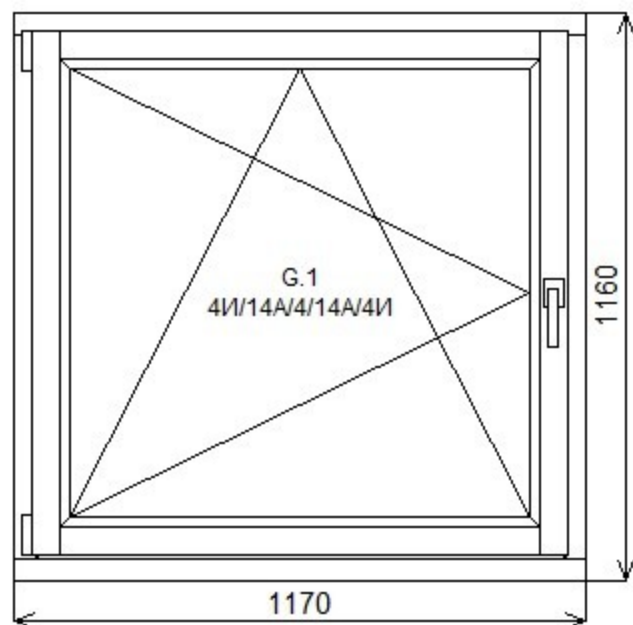

Поз.:ОК-009* / Кол.: 2 шт
Т1-А-В-А1-2

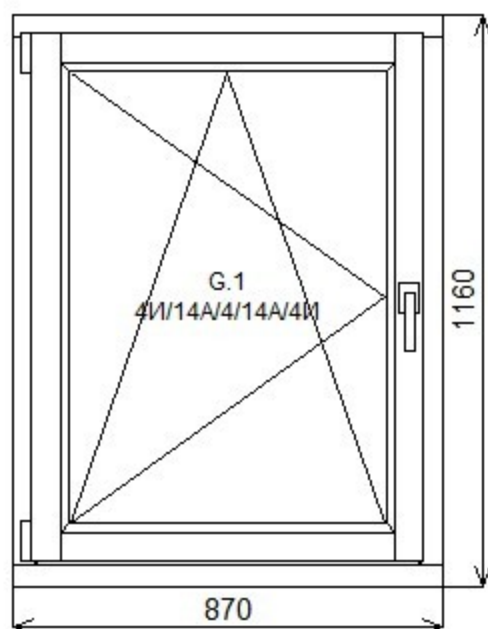

Поз.:ОК-009 / Кол.: 2 шт
Т1-А-В-А1-2

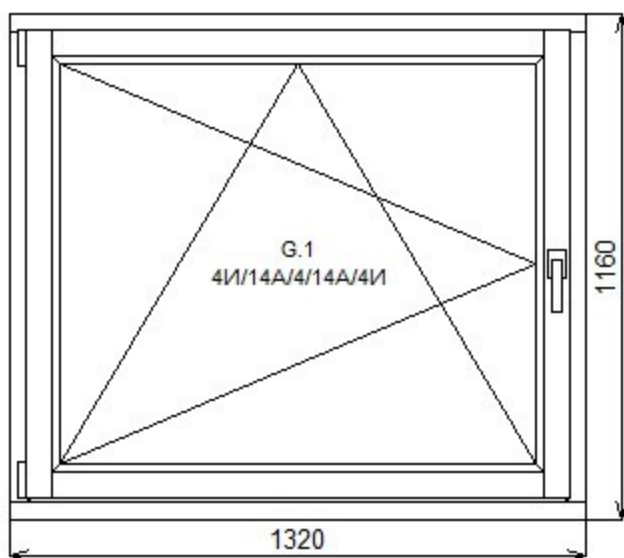

Поз.:ОК-010 / Кол.: 1 шт
Т1-А-В-А1-2

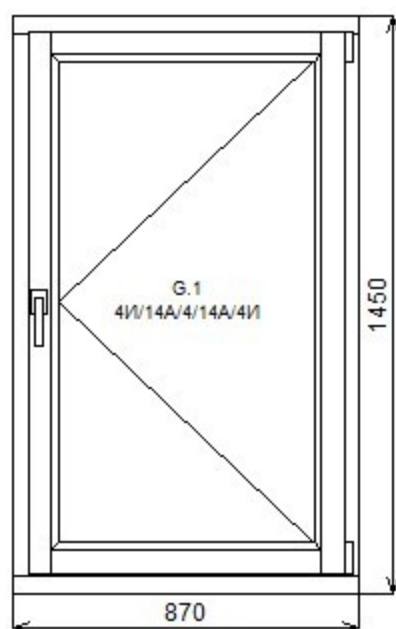

Поз.:ОК-011 / Кол.: 4 шт
Т1-А-В-А1-2

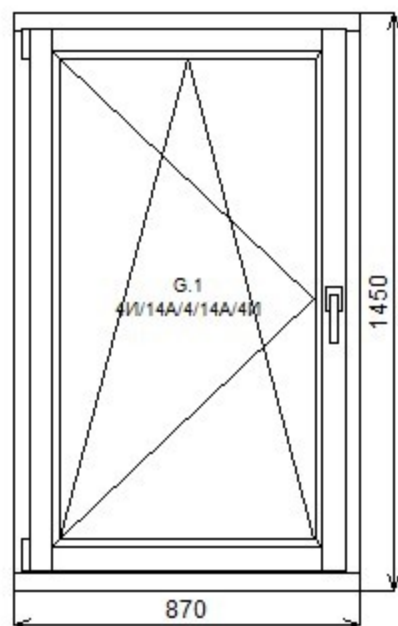

Поз.:ОК-012 / Кол.: 1 шт
Т1-А-В-А1-2

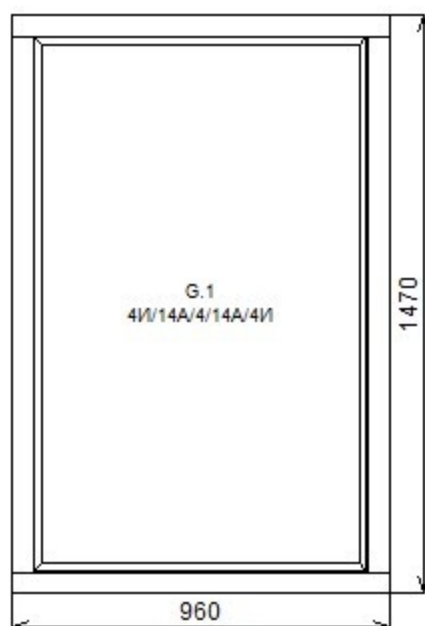

Поз.:ОК-013 / Кол.: 6 шт
Т1-А-В-А1-2

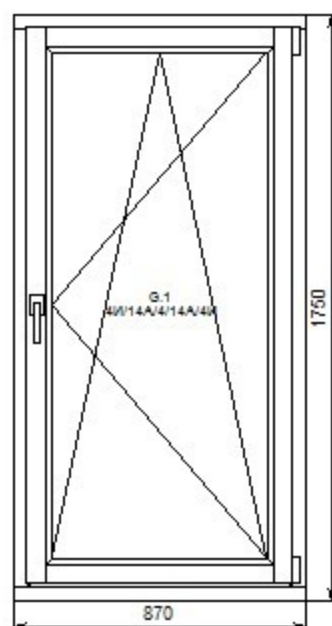

Поз.:ОК-013н / Кол.: 5 шт
Т1-А-В-А1-2

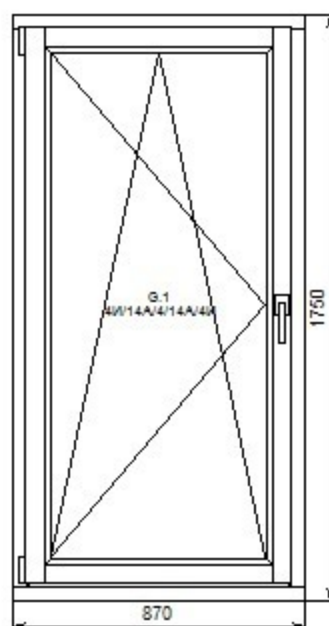

Поз.:ОК-014 / Кол.: 3 шт
Т1-А-В-А1-2

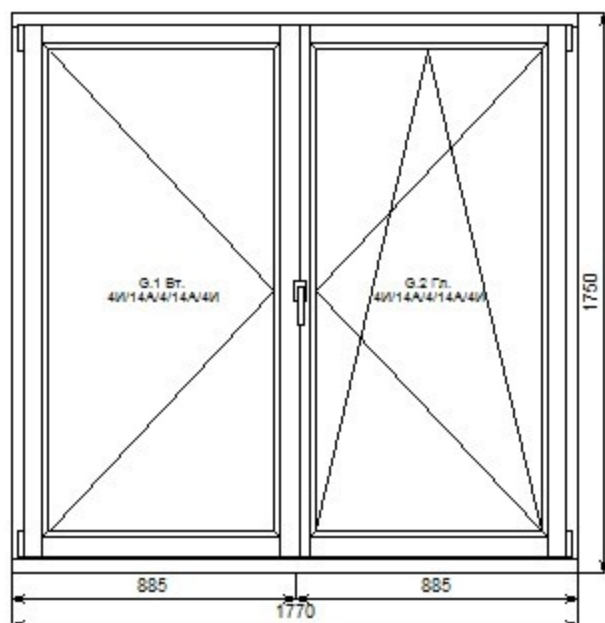

Поз.:ОК-014н / Кол.: 1 шт
Т1-А-В-А1-2

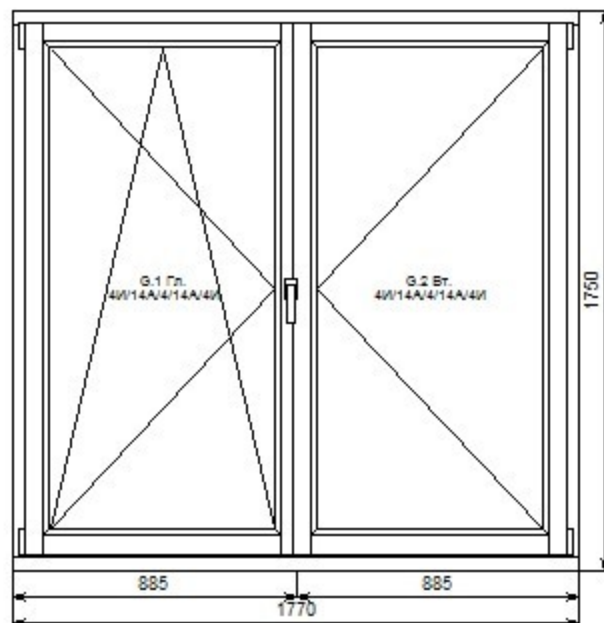

Поз.:ОК-015 / Кол.: 3 шт
Т1-А-В-А1-2

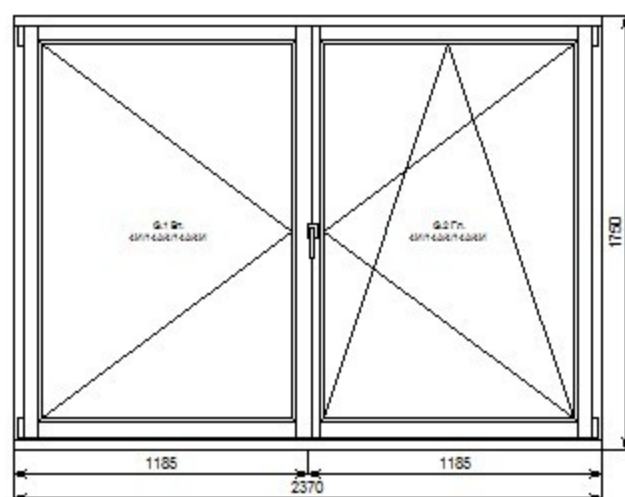

Поз.:ОК-016 / Кол.: 1 шт
Т1-А-В-А1-2

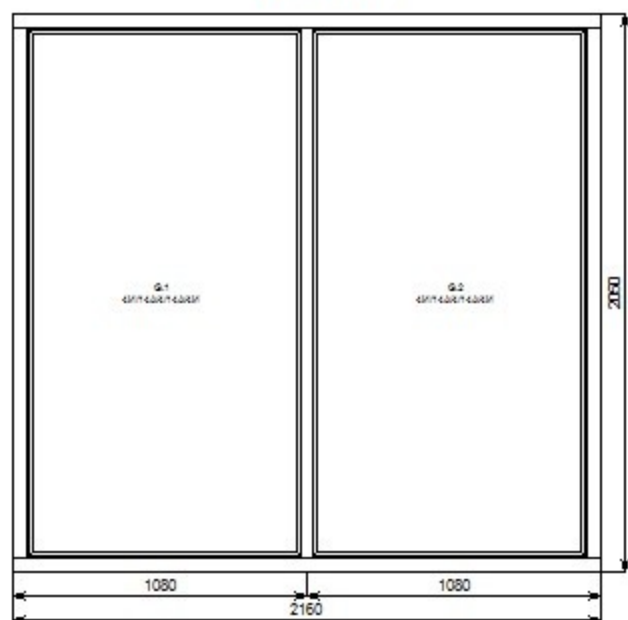

Поз.:ОК-017 / Кол.: 24 шт
Т1-А-В-А1-2



Поз.:ОК-018 / Кол.: 1 шт
Т1-А-В-А1-2

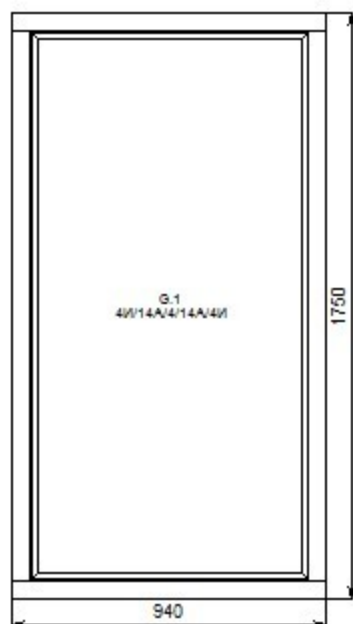

Поз.:ОК-019 / Кол.: 11 шт
Т1-А-В-А1-2

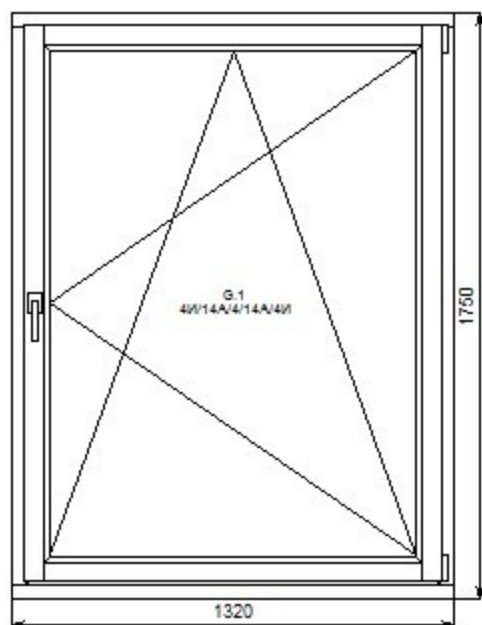

Поз.:ОК-020 / Кол.: 16 шт
Т1-А-В-А1-2

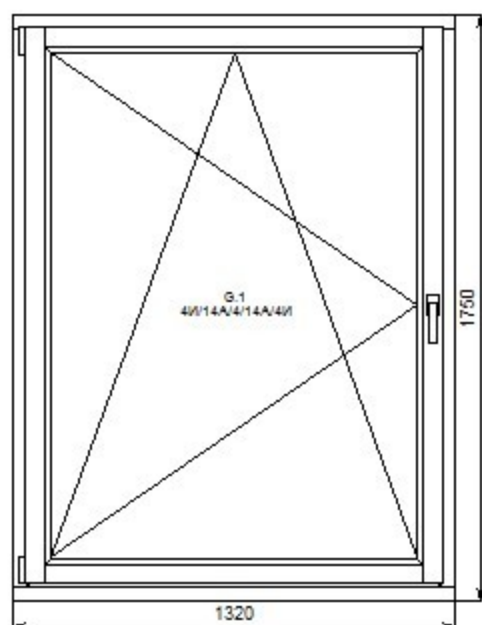

Поз.: ОК-023 / Кол.: 4 шт
Т1-А-В-А1-2

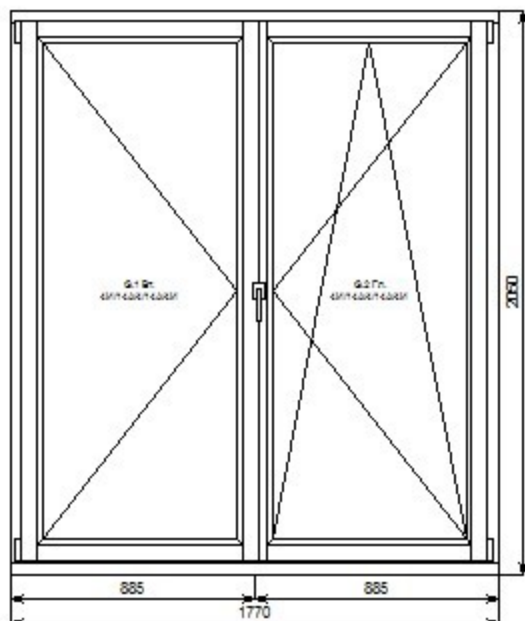

Поз.: ОК-025н / Кол.: 1 шт
Т1-А-В-А1-2

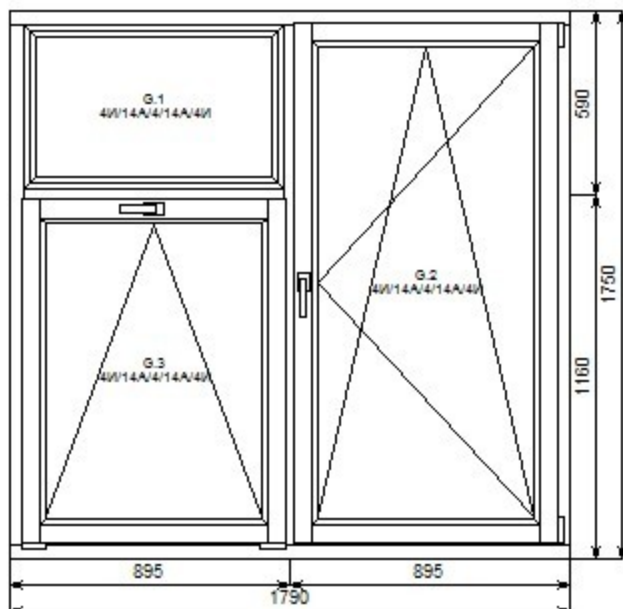

Поз.: ОК-026 / Кол.: 1 шт
Т1-А-В-А1-2

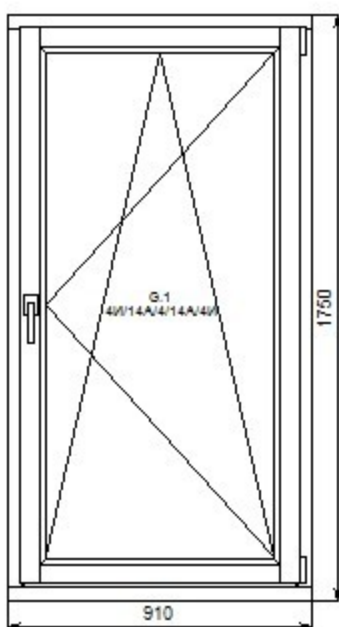

Поз.: ОК-027 / Кол.: 1 шт
Т1-А-В-А1-2

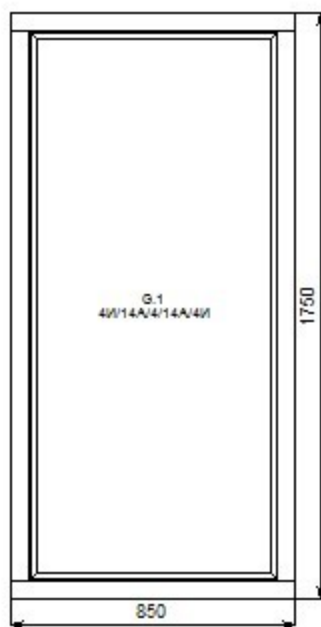

Поз.:ОК-028 / Кол.: 1 шт
Т1-А-В-А1-2

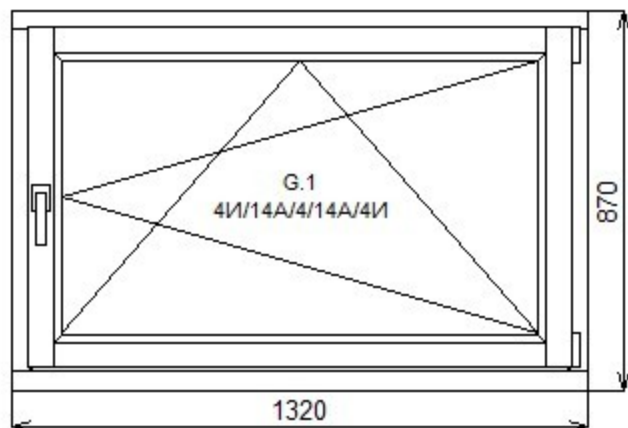

Поз.:ОК-028н / Кол.: 1 шт
Т1-А-В-А1-2

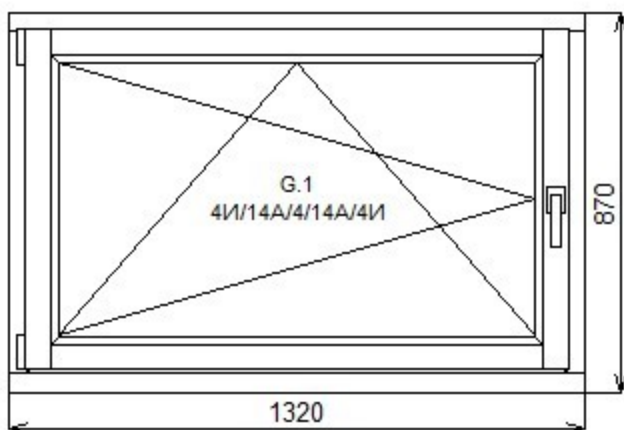

Поз.:БД-001 / Кол.: 2 шт
Т1-А-В-А1-2

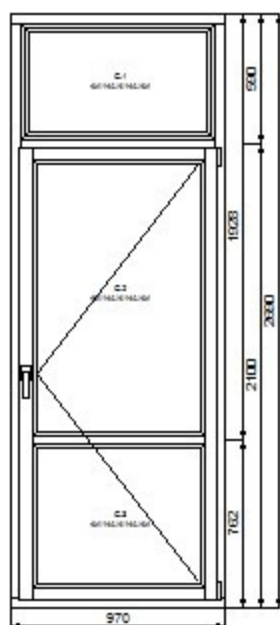

Поз.:БД-002 / Кол.: 14 шт
Т1-А-В-А1-2

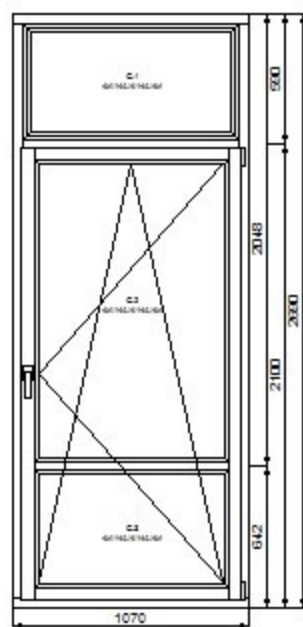

Поз.:БД-003 / Кол.: 12 шт
Т1-А-В-А1-2

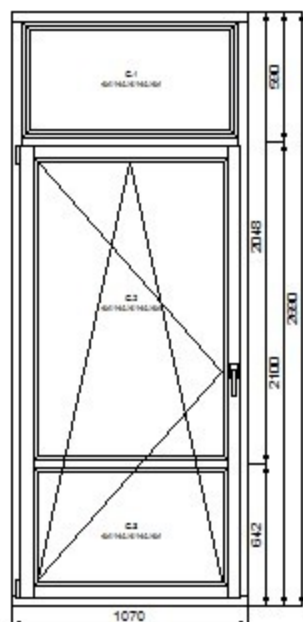

Поз.:БД-004 / Кол.: 1 шт
Т1-А-В-А1-2

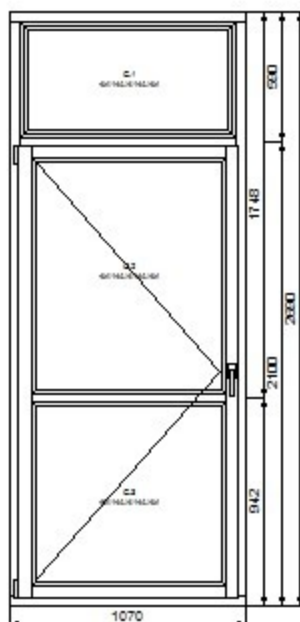

Поз.:БД-005 / Кол.: 1 шт
Т1-А-В-А1-2

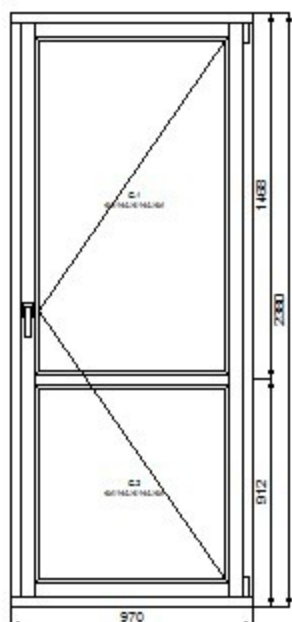

Поз.:БД-006 / Кол.: 2 шт
Т1-А-В-А1-2

