

схема по оси 20



схема по оси Г



Общий вид

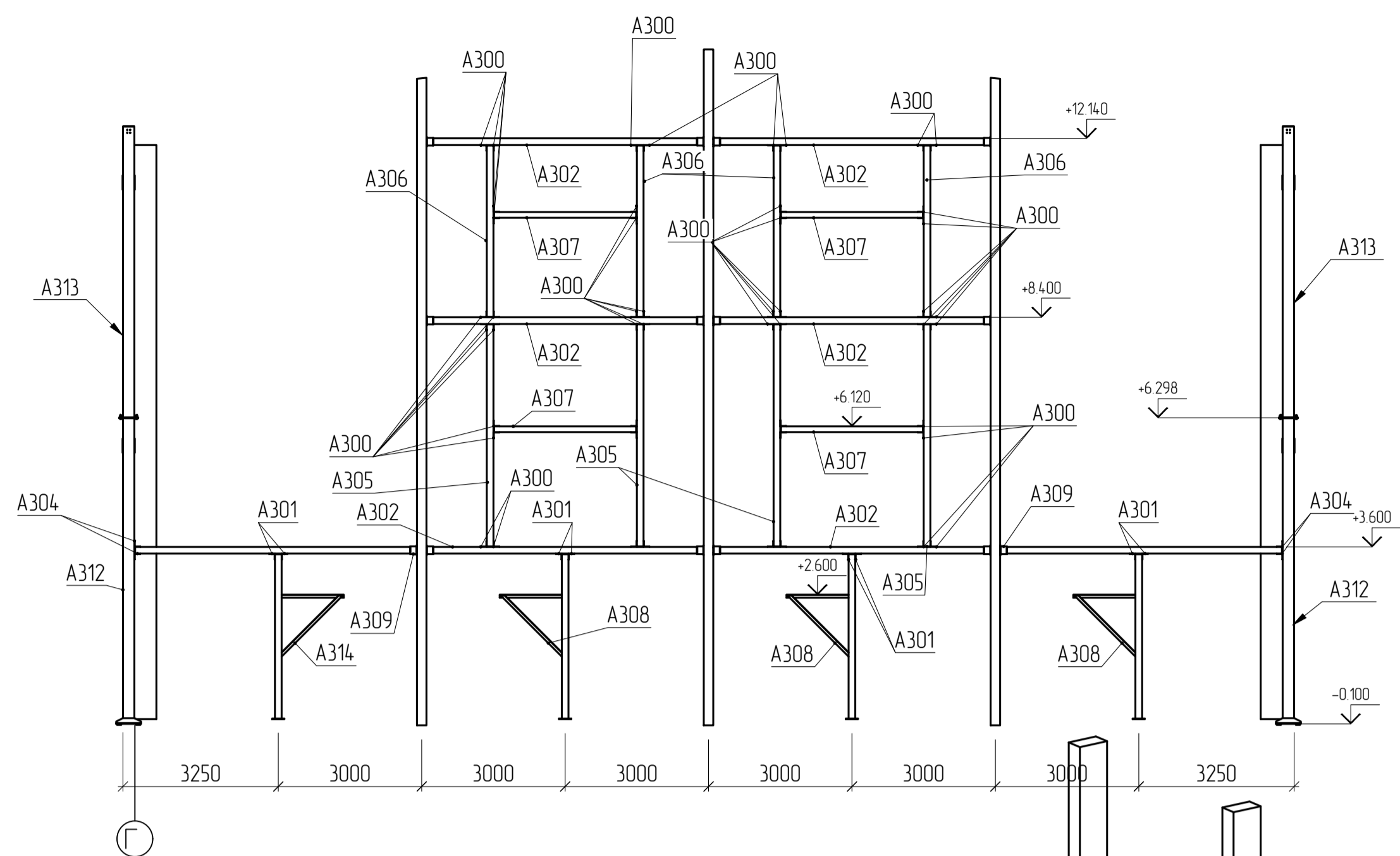
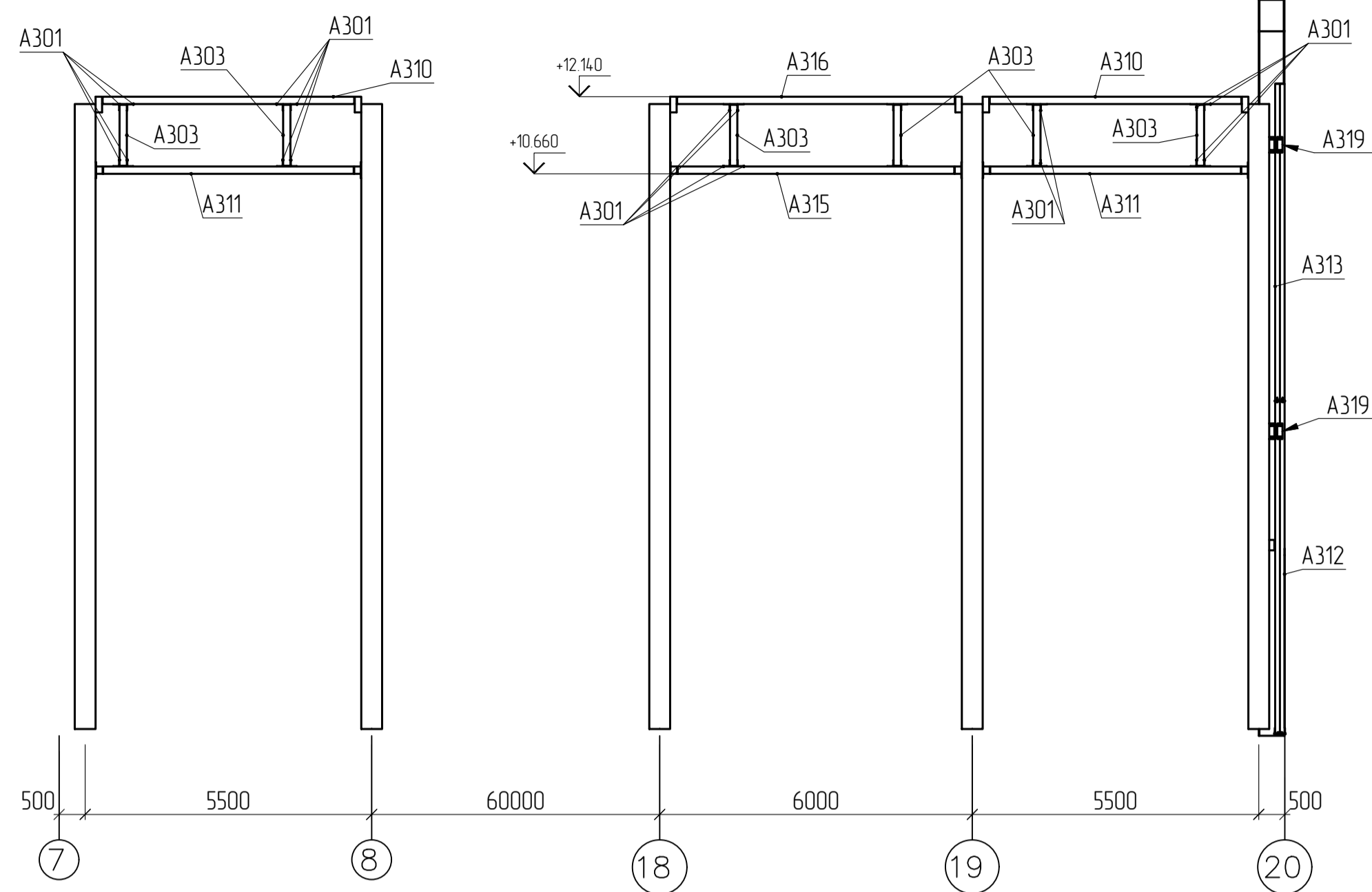
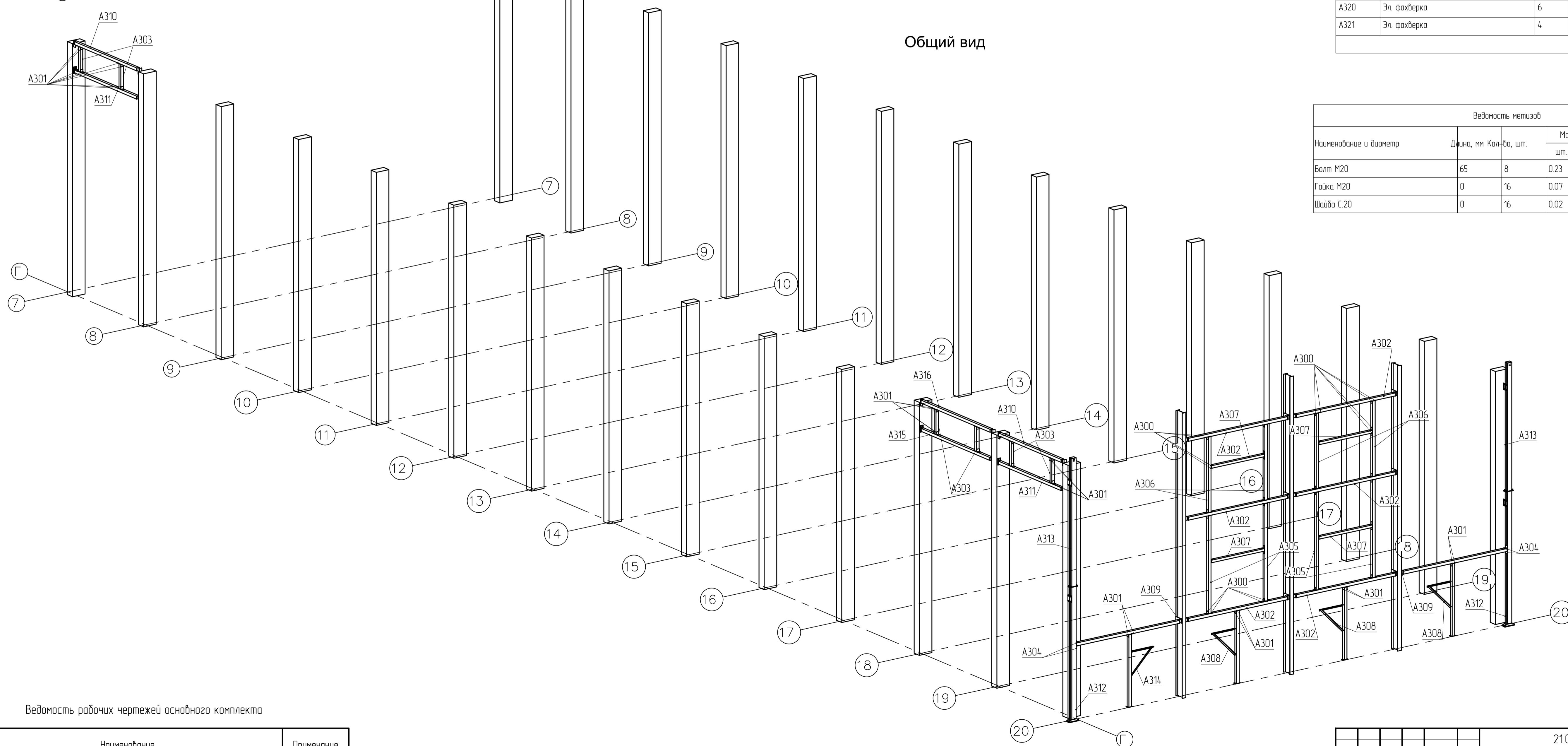

ВЕДОМОСТЬ ОТПРАВОЧНЫХ ЭЛЕМЕНТОВ

Марка элемента	Наименование элемента	Кол-во элементов	Вес, кг		№ листа	Примечание
			эле-мента	всех элемен-тов		
A300	Эл фахверка	48	2	96	2	
A301	Эл фахверка	32	2	64	2	
A302	Эл фахверка	6	126	756	2	
A303	Эл фахверка	6	26	156	2	
A304	Эл фахверка	4	2	8	2	
A305	Эл фахверка	4	98	392	3	
A306	Эл фахверка	4	76	304	3	
A307	Эл фахверка	4	58	232	3	
A308	Эл фахверка	3	15	45	3	
A309	Эл фахверка	2	126	252	4	
A310	Эл фахверка	2	115	230	4	
A311	Эл фахверка	2	110	220	4	
A312	Эл фахверка	2	339	678	5	
A313	Эл фахверка	2	302	604	5	
A314	Эл фахверка	1	15	15	7	
A315	Эл фахверка	1	120	120	6	
A316	Эл фахверка	1	126	126	6	
A317	Эл фахверка	14	12	168	7	
A318	Эл фахверка	8	1	8	7	
A319	Эл фахверка	8	5	40	8	
A320	Эл фахверка	6	4	24	8	
A321	Эл фахверка	4	42	300	8	
		Итого		4838		

Ведомость метизов

Наименование и диаметр	Длина, мм	Кол-во, шт.	Масса, кг		Класс прочности	Примечание
			шт	общ		
Болт М20	65	8	0.23	1.83	8	7798-70
Гайка М20	0	16	0.07	1.14	5	5915-70
Шайба С 20	0	16	0.02	0.26	5	11371-78

Ведомость рабочих чертежей основного комплекта

Лист	Наименование	Примечание
1	Общие данные, монтажная схема	
2-8	Отправочные марки	

21.004.27-10-КМ-КМД-доп					
Реконструкция территории по просп. Партизанскому, 8 в г. Минск					
Изм.	Кол-во	Лист	№ док.	Подп.	Дата
Разработ.		Госпер.	1124		
Провер.	Байка		1124		
Производственное здание №10					Стальной
					Лист
					1
общие данные					Строитрест №35
					УММ

Марка А300 (48 шт.)

Марка А301 (32 шт.)

поз.1 (М1:10)
L125x8x100 С245

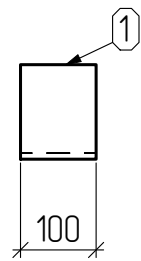

поз.2 (М1:10)
L125x8x140 С245

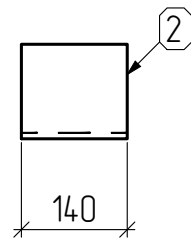

Марка А303 (6 шт.)

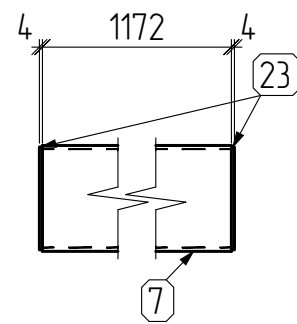

Марка А302 (6 шт.)

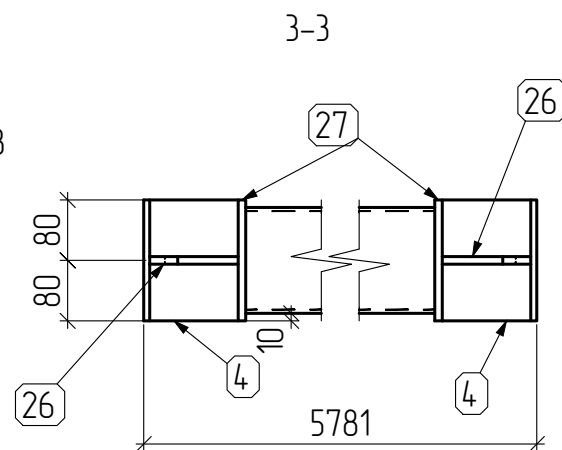
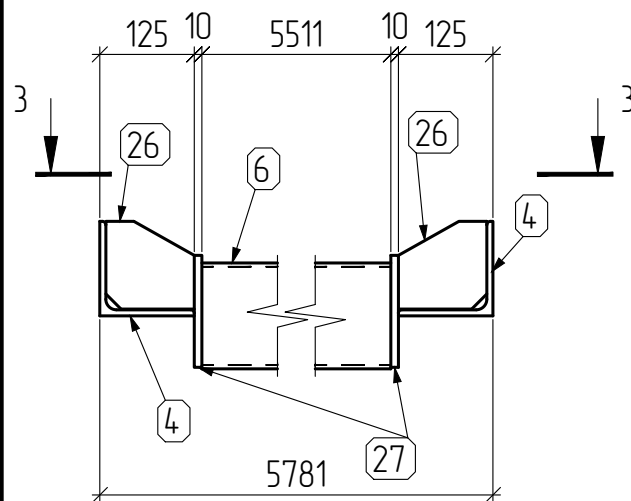

поз.4 (М1:10)
L125x8x160 С245

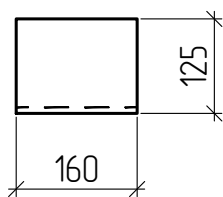

поз.6 (М1:10)
Гн. 140x5x5511 С245

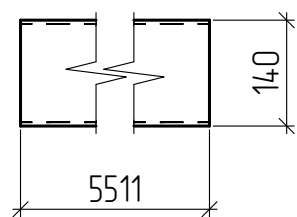

поз.26 (М1:10)
-10x117x116 С245

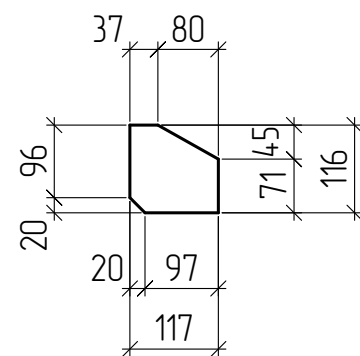

Марка А304 (4 шт.)

поз.8 (М1:10)
L125x8x140 С235

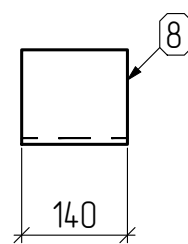

поз.23 (М1:10)
-4x136x136 С245

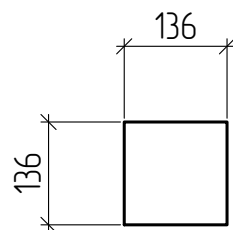

поз.7 (М1:10)
Гн. 140x5x1172 С245

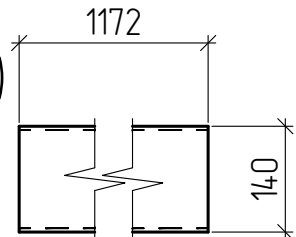

поз.27 (М1:10)
-10x160x148 С245

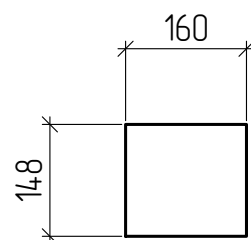

Требуется изготовить

Отпр. марка	Кол-во, шт.	Масса, кг	
		шт.	общ.
А300	48	2	96
А301	32	2	64
А302	6	126	756
А303	6	26	156
А304	4	2	8
Итого:		1080	

СПЕЦИФИКАЦИЯ

Марка элемента	№ детали	Кол-во шт.		Сечение	Длина мм	Вес, кг			Марка стали	Примечание
		м	н			Одной детали	Всех шт.	Элемент		
А300	1	1		L125x8	100	1.55	1.55	2	С245	
	Вес сварных швов 1%						0.02			
А301	2	1		L125x8	140	2.16	2.16	2	С245	
	Вес сварных швов 1%						0.02			
А302	4	2		L125x8	160	2.47	4.95	126	С245	
	6	1		Гн. 140x5	5511	114.01	114.01			
	26	2		-10x116	117	1.07	2.13			
	27	2		-10x148	160	1.86	3.72			
	Вес сварных швов 1%						1.25			
А303	7	1		Гн. 140x5	1172	24.25	24.25	26	С245	
	23	2		-4x136	136	0.58	1.16			
Вес сварных швов 1%						0.25				
А304	8	1		L125x8	140	2.16	2.16	2	С235	
	Вес сварных швов 1%						0.02			

21.004.27-10-КМ-КМД-доп

Реконструкция территории по просп. Партизанскому, 8 в з. Минске

Производственное здание №10

эл. фахверка

Стройтрест №35
УММ

Изм.	Кол. уч.	Лист	№ док.	Подп.	Дата
Разраб.		Гаспер			11.24
Провер.		Бойко			11.24
Утв.		Бойко			11.24

Марка А305 (4 шт.)

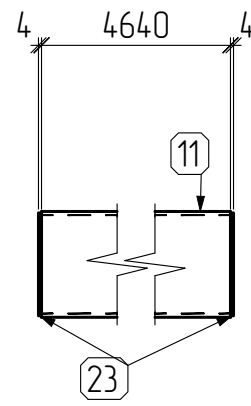

Марка А306 (4 шт.)

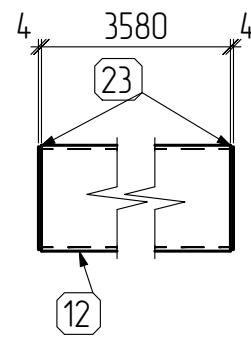

Марка А307 (4 шт.)

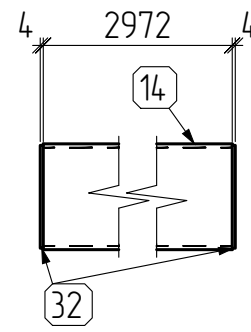

поз.10 (М1:10)
Л63х5х1300 С245

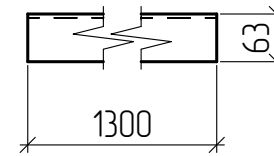

Марка А308 (3 шт.)

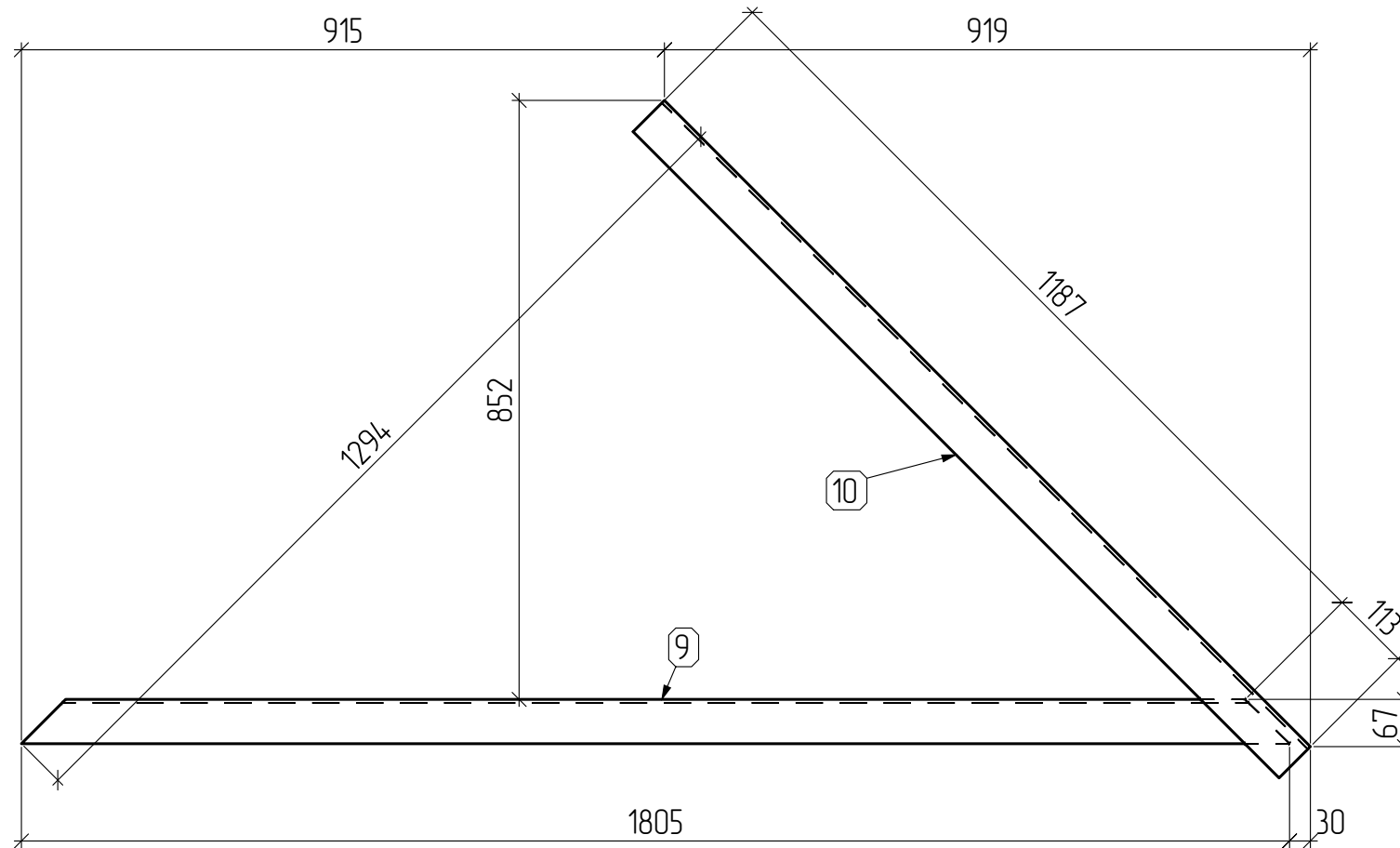

СПЕЦИФИКАЦИЯ

Марка эле-мента	№ де-тали	Кол-во шт.		Сечение	Длина мм	Вес, кг			Марка стали	Примечание
		м	н			Одной детали	Всех шт.	Эле-мента		
А305	11	1		Гн. 140x5	4640	96	96	88	С245	
	23	2		-4x136	136	0.58	1.16		С245	
	Вес сварных швов 1%						0.97			
А306	12	1		Гн. 140x5	3580	74.07	74.07	76	С245	
	23	2		-4x136	136	0.58	1.16		С245	
	Вес сварных швов 1%						0.75			
А307	14	1		Гн. 140x120x5	2972	56.82	56.82	58	С245	
	32	2		-4x116	136	0.5	0.99		С245	
	Вес сварных швов 1%						0.58			
А308	9	1		Л63x5	1805	8.68	8.68	15	С245	
	10	1		Л63x5	1300	6.25	6.25		С245	
	Вес сварных швов 1%						0.15			

поз.11 (М1:10)
Гн. 140x5x4640 С245 -4x136x136 С245

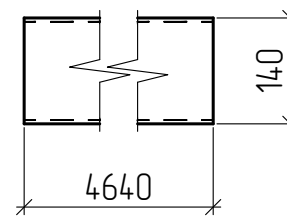

поз.23 (М1:10)
Гн. 140x5x3580 С245 -4x136x136 С245

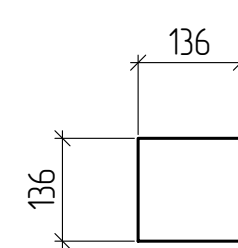

поз.12 (М1:10)
Гн. 140x5x3580 С245 -4x136x116 С245

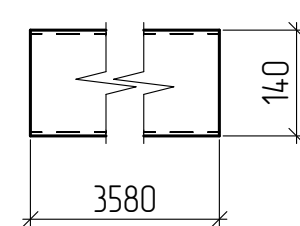

поз.32 (М1:10)
Гн. 140x5x2972 С245 -4x136x116 С245

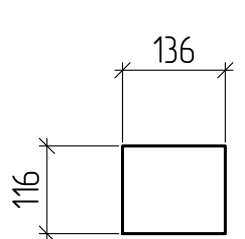

поз.9 (М1:10)
Л63х5х1805 С245

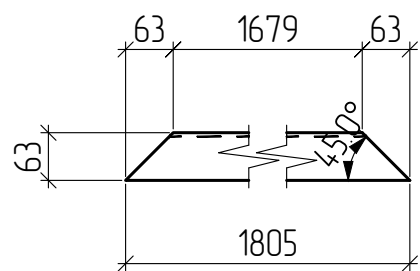

поз.14 (М1:10)
Гн. 140x120x5x2972 С245

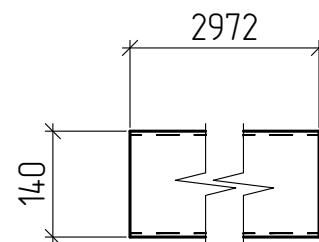

Требуется изготовить

Отпр. марка	Кол-во, шт.	Масса, кг	
		шт.	общ.
А305	4	98	392
А306	4	76	304
А307	4	58	232
А308	3	15	45
Итого:		973	

Изм.	Кол.уч.	Лист	№ док.	Подп.	Дата
Разраб.		Гаспер			11.24
Провер.		Бойко			11.24
Утв.		Бойко			11.24

21.004.27-10-КМ-КМД-доп

Реконструкция территории по просп. Партизанскому, 8 в з. Минск

Производственное здание №10

эл. фахверка

Стадия	Лист	Листов
с	3	

Стройтрест №35
УММ

Марка А309 (2 шт.)

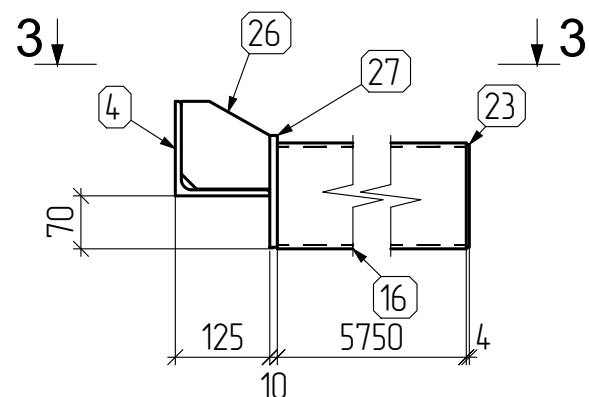

Марка А310 (2 шт.)

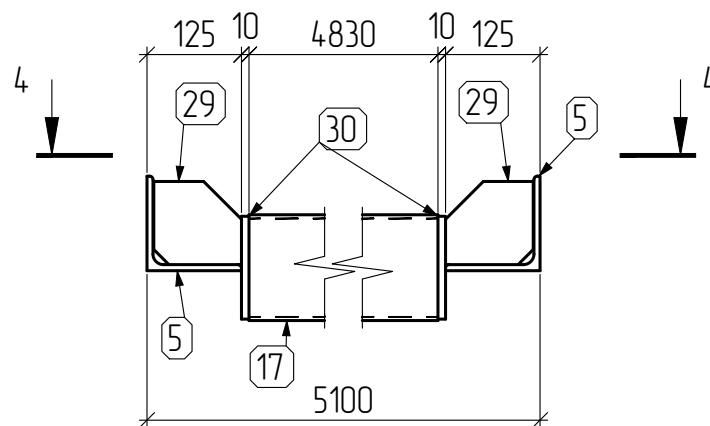

3 - 3

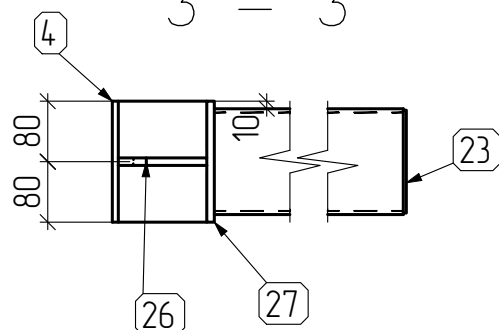

4-4

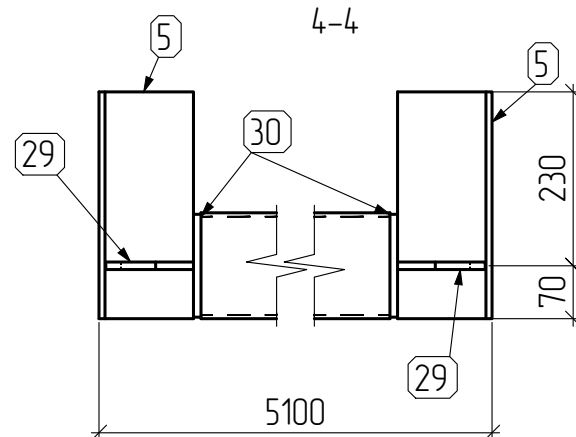

Марка А311 (2 шт.)

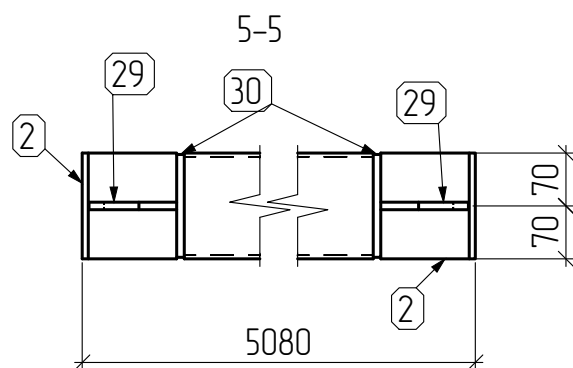
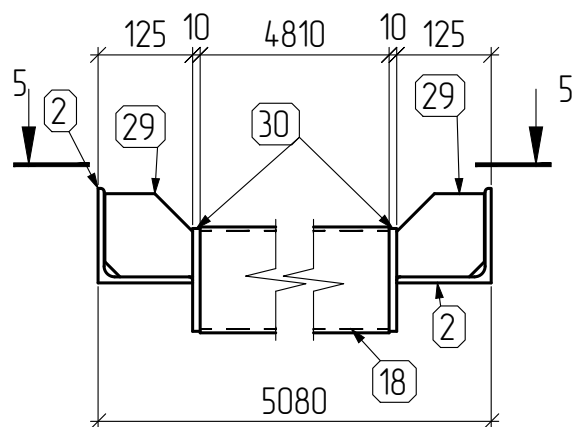

поз.4 (M1:10)
L125x8x160 C245

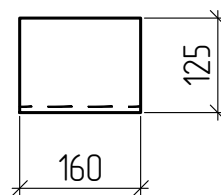

поз.26 (M1:10)
-10x117x116 C245

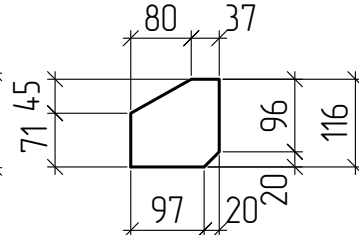

поз.27 (M1:10)
-10x160x148 C245

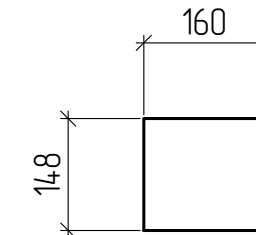

поз.23 (M1:10)
-4x136x136 C245

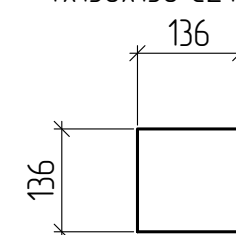

поз.16 (M1:10)
Гн. 140x5x5750 C245

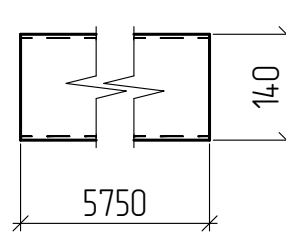

поз.18 (M1:10)
Гн. 140x5x4810 C245

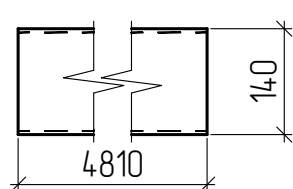

поз.2 (M1:10)
L125x8x140 C245

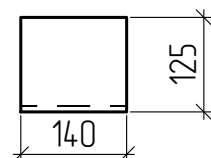

поз.5 (M1:10)
L125x8x300 C245

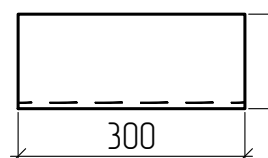

поз.29 (M1:10)
-10x116x110 C245

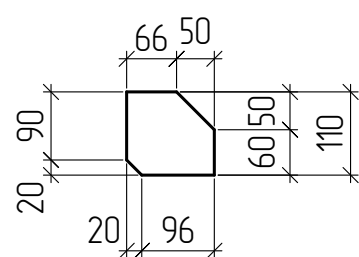

поз.30 (M1:10)
-10x136x136 C245

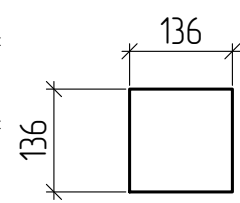

поз.17 (M1:10)
Гн. 140x5x4830 C245

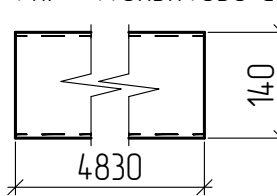

Требуется изготовить

Отпр. марка	Кол-во, шт.	Масса, кг	
		шт.	общ.
A309	2	126	252
A310	2	115	230
A311	2	110	220
Итого:		702	

СПЕЦИФИКАЦИЯ

Марка эле-мента	№ де-тали	Кол-во шт.		Сечение	Длина мм	Вес, кг			Марка стали	Примечание
		м	н			Одной детали	Всех шт.	Эле-мента		
A309	4	1		L125x8	160	2.47	2.47	126	C245	
	16	1		Гн. 140x5	5750	118.97	118.97		C245	
	23	1		-4x136	136	0.58	0.58		C245	
	26	1		-10x116	117	1.07	1.07		C245	
	27	1		-10x148	160	1.86	1.86		C245	
Вес сварных швов						1%		1.25		
A310	5	2		L125x8	300	4.64	9.28	115	C245	
	17	1		Гн. 140x5	4830	99.93	99.93		C245	
	29	2		-10x110	116	1	2		C245	
	30	2		-10x136	136	1.45	2.9		C245	
Вес сварных швов						1%		1.14		
A311	2	2		L125x8	140	2.16	4.33	110	C245	
	18	1		Гн. 140x5	4810	99.52	99.52		C245	
	29	2		-10x110	116	1	2		C245	
	30	2		-10x136	136	1.45	2.9		C245	
Вес сварных швов						1%		1.09		

21.004.27-10-КМ-КМД-доп

Реконструкция территории по просп. Партизанскому, 8 в г. Минске

Производственное здание №10

эл. фахверк

Стройтрест №35
УММ

Изм.	Кол. уч.	Лист	№ док.	Подп.	Дата
Разраб.		Гаспер			11.24
Провер.		Бойко			11.24
Утв.		Бойко			11.24

Марка А312 (2 шт.)

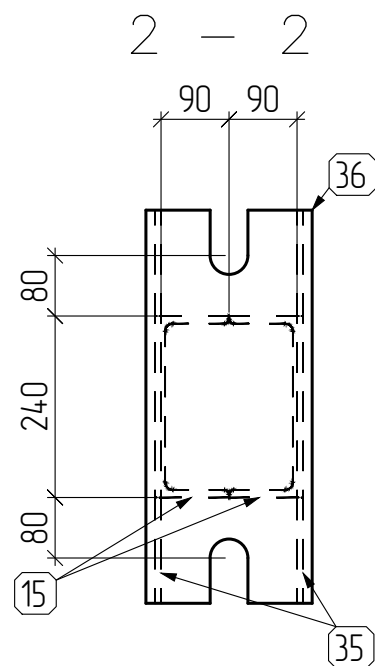
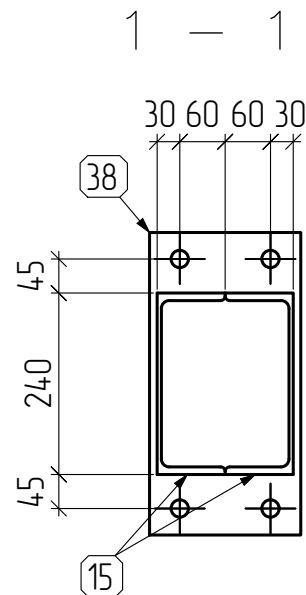
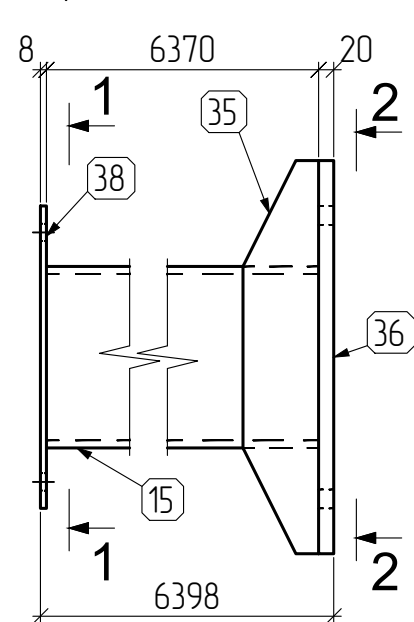

Марка А313 (2 шт.)

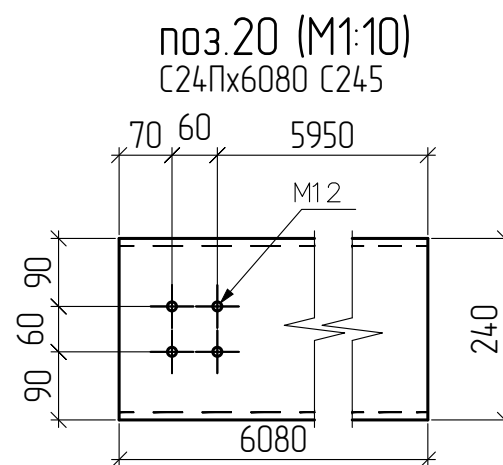
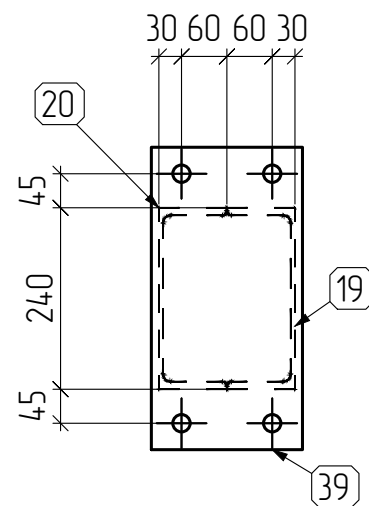
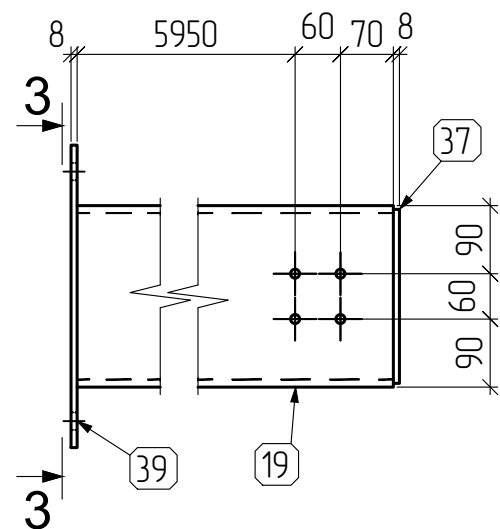

поз.19 (M1:10)
С24Пх6080 С245

поз.37 (M1:10)
-8x230x170 С245

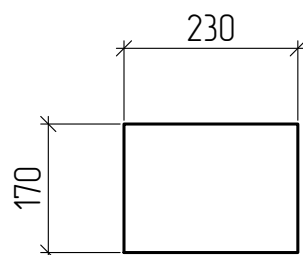

поз.39 (M1:10)
-8x400x200 С245

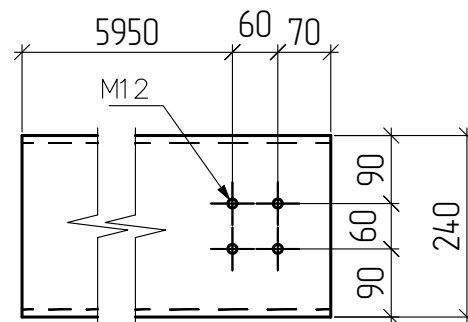
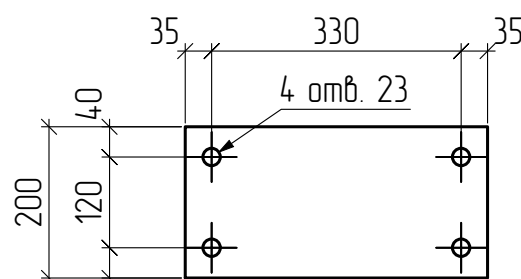

поз.36 (M1:10)
-20x520x220 С245

поз.15 (M1:10)
С24Пх6370 С245

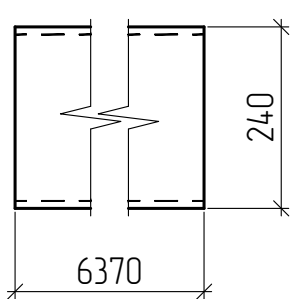

поз.38 (M1:10)
-8x400x200 С245

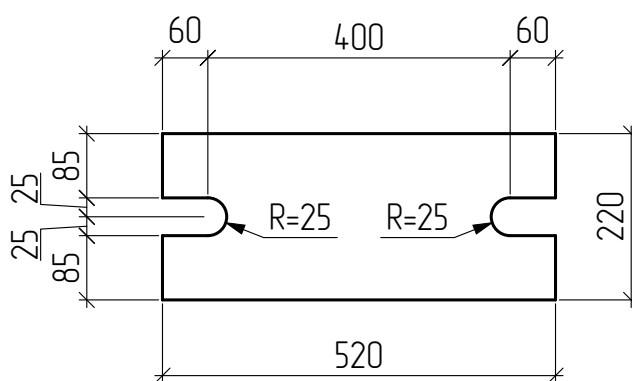
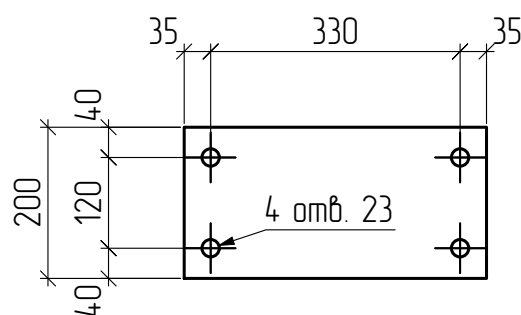

поз.35 (M1:10)
-8x520x100 С245

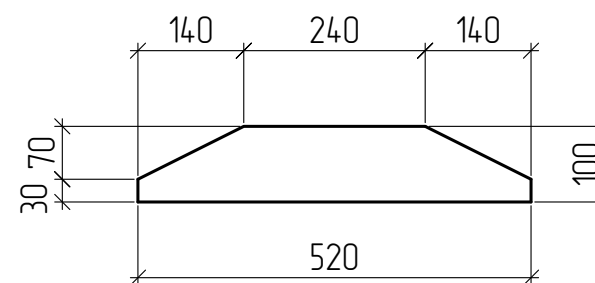

СПЕЦИФИКАЦИЯ

Марка эле-мента	№ де-тали	Кол-во шт.		Сечение	Длина мм	Вес, кг			Марка стали	Примечание
		м	н			Одной детали	Всех шт.	Эле-мента		
А312	15	2		С24П	6370	152.88	305.76	339	С245	
	35	2		-8x100	520	3.27	6.53		С245	
	36	1		-20x220	520	17.96	17.96		С245	
	38	1		-8x200	400	5.02	5.02		С245	
Вес сварных швов 1%							3.35			
А313	19	1		С24П	6080	145.92	145.92	302	С245	
	20	1		С24П	6080	145.92	145.92		С245	
	37	1		-8x170	230	2.46	2.46		С245	
	39	1		-8x200	400	5.02	5.02		С245	
Вес сварных швов 1%							2.99			

Требуется изготовить

Отпр. марка	Кол-во, шт.	Масса, кг	
		шт.	общ.
А312	2	339	678
А313	2	302	604
		Итого: 1282	

21.004.27-10-КМ-КМД-доп

Реконструкция территории по просп. Партизанскому, 8 в з. Минске

Изм.	Кол. уч.	Лист	№ док.	Подп.	Дата
Разраб.		Гаспер		<i>[Signature]</i>	11.24
Провер.		Бойко		<i>[Signature]</i>	11.24
Утв.		Бойко		<i>[Signature]</i>	11.24

Стадия	Лист	Листов
с	5	

Производственное здание №10

эл. фахверка

Стройтрест №35
УММ

Марка А315 (1 шт.)

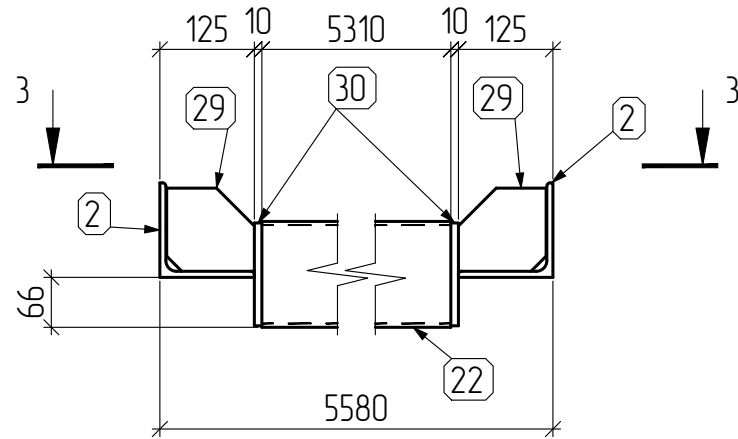

3-3

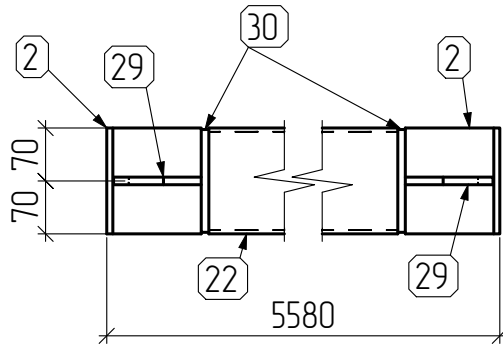

Марка А316 (1 шт.)

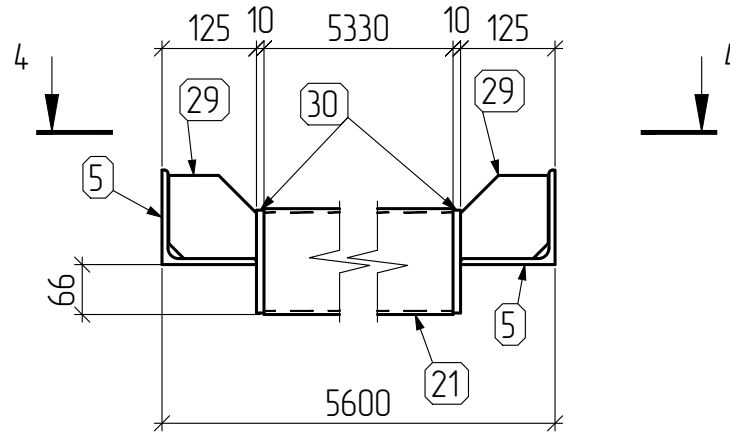

4-4

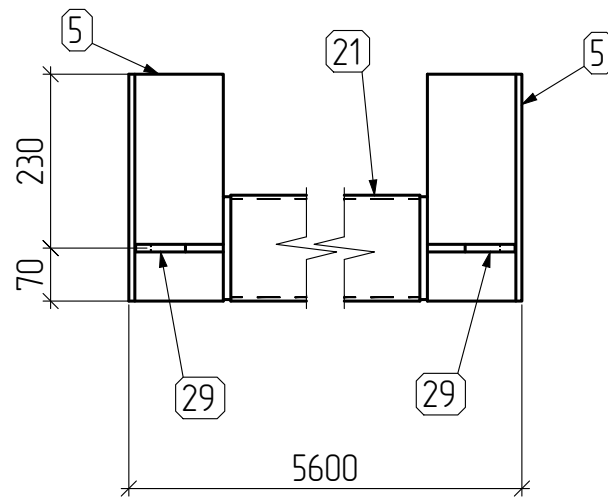

поз.30 (M1:10)
-10x136x136 С245

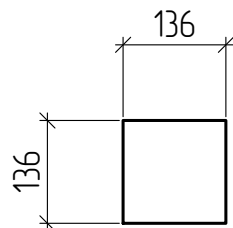

поз.5 (M1:10)
Л125x8x300 С245

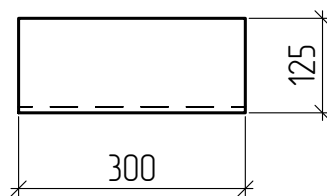

поз.2 (M1:10)
Л125x8x140 С245

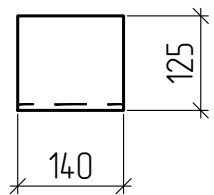

поз.29 (M1:10)
-10x116x110 С245

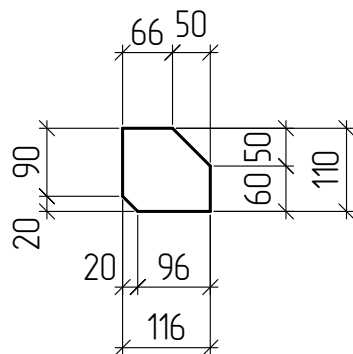

поз.21 (M1:10)
Гн. 140x5x5330 С245

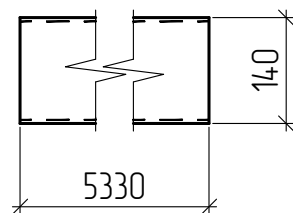

поз.22 (M1:10)
Гн. 140x5x5310 С245

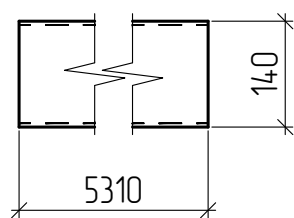

СПЕЦИФИКАЦИЯ

Марка эле-мента	№ де-тали	Кол-во шт.		Сечение	Длина мм	Вес, кг			Марка стали	Примечание
		м	н			Одной детали	Всех шт.	Эле-мента		
А315	2	2		Л125x8	140	2.16	4.33	120	С245	
	22	1		Гн. 140x5	5310	109.86	109.86		С245	
	29	2		-10x110	116	1	2		С245	
	30	2		-10x136	136	1.45	2.9		С245	
	Вес сварных швов 1%								1.19	
А316	5	2		Л125x8	300	4.64	9.28	126	С245	
	21	1		Гн. 140x5	5330	110.28	110.28		С245	
	29	2		-10x110	116	1	2		С245	
	30	2		-10x136	136	1.45	2.9		С245	
	Вес сварных швов 1%								1.24	

Требуется изготовить

Отпр. марка	Кол-во, шт.	Масса, кг	
		шт.	общ.
А315	1	120	120
А316	1	126	126
		Итого: 246	

21.004.27-10-КМ-КМД-доп

Реконструкция территории по просп. Партизанскому, 8 в з. Минске

Изм.	Кол.уч.	Лист	№ док.	Подп.	Дата	Производственное здание №10	Стадия	Лист	Листов
Разраб.		Гаспер		<i>[Signature]</i>	11.24		эл. фахверка	с	6
Провер.		Бойко		<i>[Signature]</i>	11.24	Стройтрест №35 УММ			
Утв.		Бойко		<i>[Signature]</i>	11.24				

Марка А314 (1 шт.)

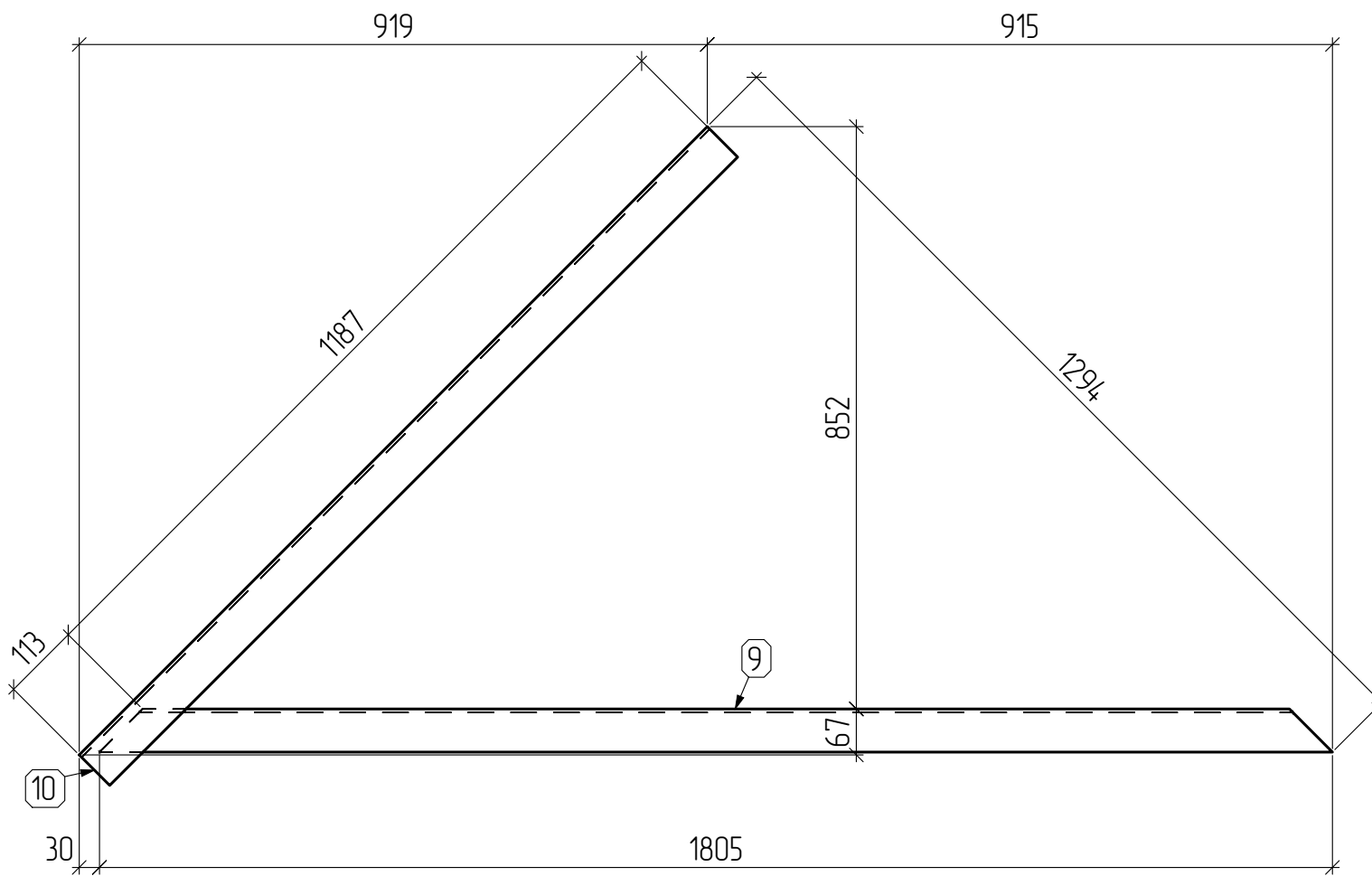

СПЕЦИФИКАЦИЯ

Марка эле- мен- та	№ де- та- ли	Кол-во шт.		Сечение	Длина мм	Вес, кг			Марка стали	Примечание
		м	н			Одной детали	Всех шт.	Эле- мен- та		
А314	9	1		∟63x5	1805	8.68	8.68	15	С245	
	10	1		∟63x5	1300	6.25	6.25		С245	
Вес сварных швов 1%							0.15			
А317	24	2		-10x60	468	2.2	4.41	12	С245	
	28	1		-10x200	480	7.54	7.54		С245	
Вес сварных швов 1%							0.12			
А318	31	1		-20x90	90	1.27	1.27	1	С245	
	Вес сварных швов 1%								0.01	

Марка А317 (14 шт.)

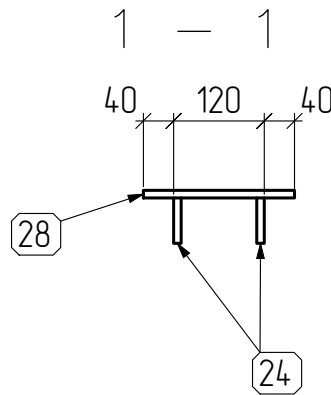
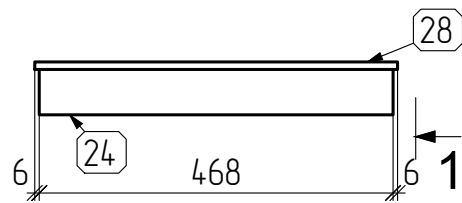

Марка А318 (8 шт.)

поз.31 (М1:10)
-20x90x90 С245

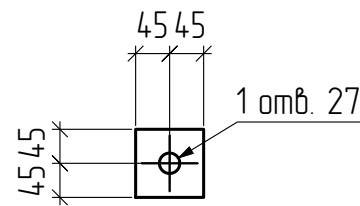

поз.28 (М1:10)
-10x480x200 С245

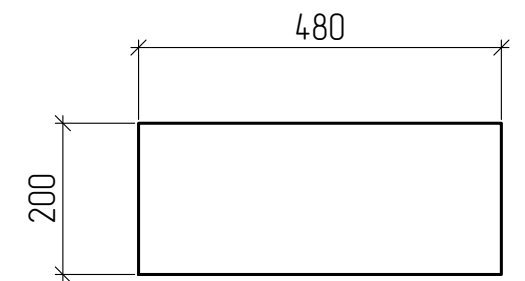

поз.24 (М1:10)
-10x468x60 С245

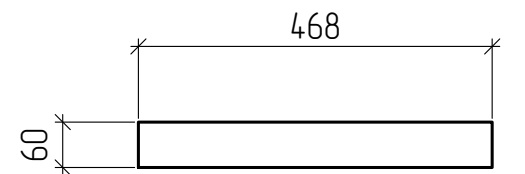

поз.9 (М1:10)
∟63x5x1805 С245

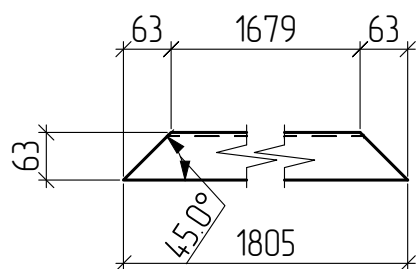

поз.10 (М1:10)
∟63x5x1300 С245

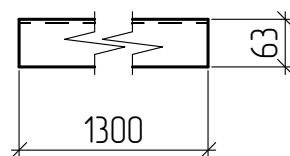

Требуется изготовить

Отпр. марка	Кол-во, шт.	Масса, кг	
		шт.	общ.
А314	1	15	15
А317	14	12	168
А318	8	1	8
Итого:		191	

Изм.	Кол.уч.	Лист	№ док.	Подп.	Дата	21.004.27-10-КМ-КМД-доп		
Разраб.		Гаспер			11.24	Реконструкция территории по просп. Партизанскому, 8 в з. Минске		
Провер.		Бойко			11.24	Производственное здание №10		
эл. фахверка						Стадия	Лист	Листов
						с	7	
Утв.						Стройтрест №35 УММ		
Бойко								

Марка А319 (8 шт.)

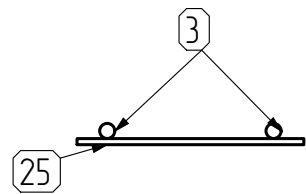
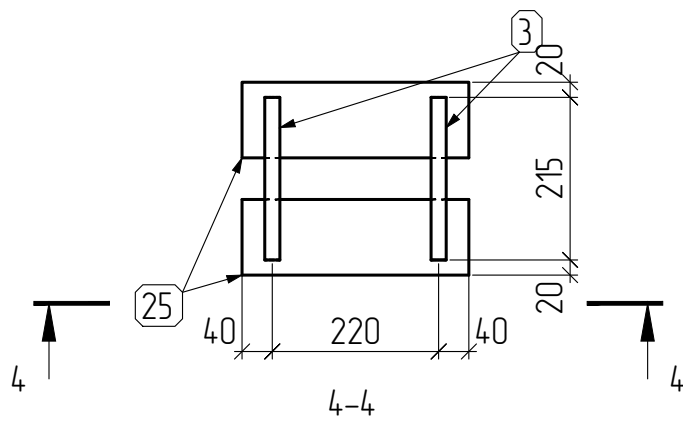

поз.25 (М1:10)
-8x300x100 С245

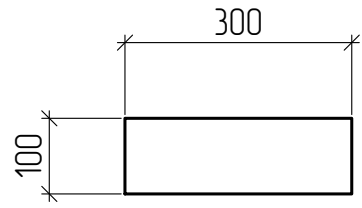

поз.3 (М1:10)
RD20x215 С235

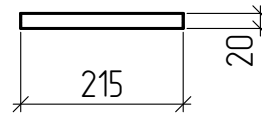

Марка А320 (6 шт.)

поз.33 (М1:10)
-10x310x160 С245

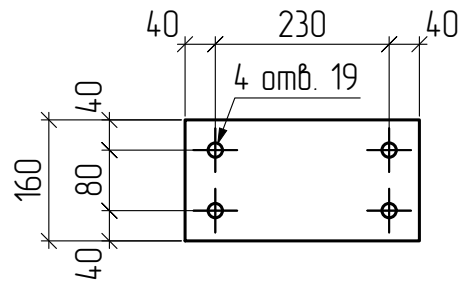

поз.23 (М1:10)
-4x136x136 С245

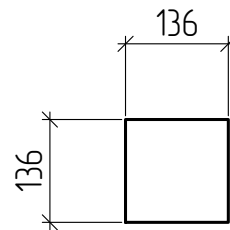

Марка А321 (4 шт.)

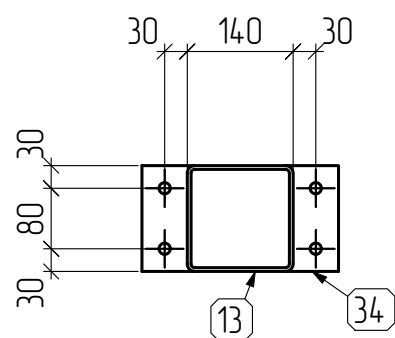
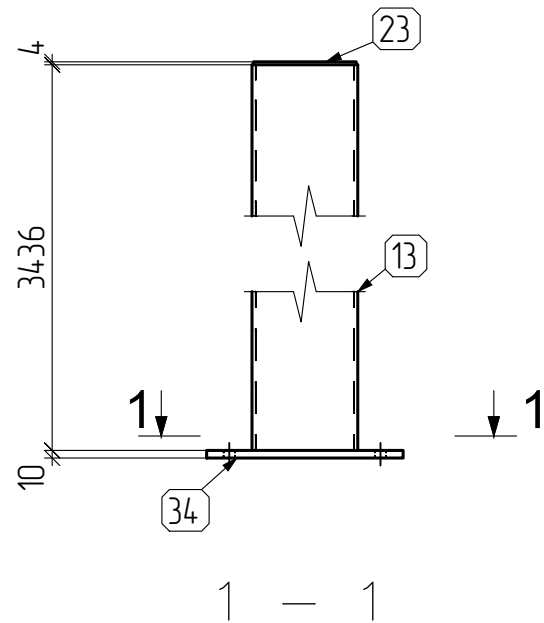

поз.34 (М1:10)
-10x260x140 С245

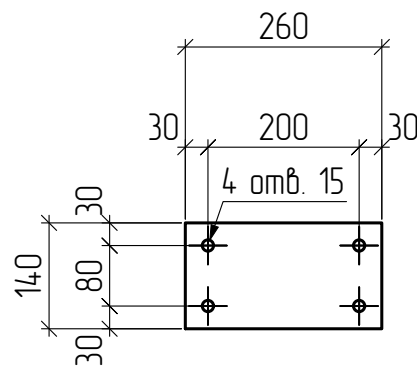

поз.13 (М1:10)
Гн. 140x5x3436 С245

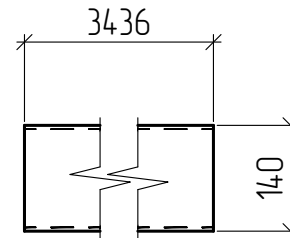

СПЕЦИФИКАЦИЯ

Марка эле- мен- та	№ де- та- ли	Кол-во шт.		Сечение	Длина мм	Вес, кг			Марка стали	Примечание
		м	н			Одной детали	Всех шт.	Эле- мен- та		
А319	3	2		RD20	215	0.53	1.06	5	С235	
	25	2		-8x100	300	1.88	3.77		С245	
Вес сварных швов						1%	0.05			
А320	33	1		-10x160	310	3.89	3.89	4	С245	
	Вес сварных швов						1%		0.04	
А321	13	1		Гн. 140x5	3436	71.09	71.09	75	С245	
	23	1		-4x136	136	0.58	0.58		С245	
	34	1		-10x140	260	2.86	2.86		С245	
Вес сварных швов						1%	0.75			

Требуется изготовить

Отпр. марка	Кол-во, шт.	Масса, кг	
		шт.	общ.
А319	8	5	40
А320	6	4	24
А321	4	75	300
		Итого: 364	

21.004.27-10-КМ-КМД-доп

Реконструкция территории по просп. Партизанскому, 8 в з. Минске

Изм.	Кол. уч.	Лист	№ док.	Подп.	Дата	Производственное здание №10	Стадия	Лист	Листов
Разраб.		Гаспер		<i>[Signature]</i>	11.24		эл. фахверка	с	8
Провер.		Бойко		<i>[Signature]</i>	11.24	Стройтрест №35 УММ			
Утв.		Бойко		<i>[Signature]</i>	11.24				

Копировал